

2024 版
产品价格目录
PRODUCTS PRICE LIST

量具刃具类不含税价

<https://links.gt.cn/>
期待您的关注



通用技术集团哈尔滨量具刃具有限责任公司
GENERTEC HARBIN MEASURING & CUTTING TOOL CO., LTD.

地址：哈尔滨市香坊区和平路44号 Add: NO.44 HePing Road Harbin China
电话 (Tel) : 400-008-1952

目 录

一、孔加工刀具 1

(一) 麻花钻

1. 直柄麻花钻	2
2. 全磨制直钻	5
3. 高性能全磨制含钴涂层直柄麻花钻	7
4. 直柄长麻花钻	9
5. 整体硬质合金麻花钻	11
6. 锥柄麻花钻	14
7. 锥柄长麻花钻	20
8. 锥柄加长麻花钻	20

(二) 中心钻

1. 不带护锥复合中心钻 A 型	21
2. 带护锥复合中心钻 B 型	21

二、螺纹刀具 22

1. 机用丝锥	23
2. 美标机用丝锥	26
3. 螺旋槽丝锥	27
4. 机用丝锥 (全磨制)	28
5. 螺旋槽丝锥 (全磨制)	30
6. 螺尖丝锥 (全磨制)	32
7. 高性能不锈钢专用螺尖丝锥	34
8. 高性能不锈钢专用螺旋槽丝锥	34
9. 挤压丝锥	35
10. 高性能挤压丝锥	36

11. 55°圆锥管螺纹丝锥	37
12. 55°圆柱管螺纹丝锥	38

三、铣铰刀具

39

(一) 铣刀类

1. 直柄立铣刀	40
2. 锥柄立铣刀	41
3. 直柄键槽铣刀	42
4. 锥柄键槽铣刀	43
5. 整体硬质合金不锈钢方肩铣刀	44
6. 整体硬质合金不锈钢圆弧铣刀	45
7. 整体硬质合金铸铁方肩铣刀	46
8. 整体硬质合金铸铁圆弧铣刀	47
9. 整体硬质合金模具钢方肩铣刀	48
10. 整体硬质合金模具钢圆弧铣刀	48
11. 整体硬质合金模具钢球头铣刀	49
12. 整体硬质合金铝用方肩铣刀	50
13. 整体硬质合金通用铣刀	50

(二) 铰刀类

1. 直柄机用铰刀	51
2. 锥柄机用铰刀	52

四、量 具

54

(一) 卡尺

1. 游标卡尺	55
2. 带表卡尺	57
3. 电子数显卡尺	58

4. 绝对原点数显卡尺	59
5. IP67 防水数显卡尺	59
6. 深度游标卡尺	60
7. 带表深度卡尺	61
8. 电子数显深度卡尺	61
9. 高度游标卡尺	63
10. 带表高度卡尺	63
11. 电子数显高度卡尺	64
12. 数显键槽深度尺	65
13. 万能角度尺	65
14. 单钩深度游标卡尺	66
15. 刀头内沟槽数显卡尺	67
(二) 千分尺	
1. 外径千分尺	68
2. 外径千分尺(管结构).....	69
3. 电子数显外径千分尺	70
4. 测微头	70
5. 内径千分尺	71
6. 内径千分尺(单体式).....	72
7. 螺纹千分尺	72
8. 电子数显螺纹千分尺	73
9. 公法线千分尺	73
10. 深度千分尺	74
11. 电子数显深度千分尺	75
12. 壁厚千分尺	76
13. 深跨度板厚千分尺	76
14. 杠杆千分尺	77
15. 尖头千分尺	78
16. 电子数显尖头千分尺	78

17. 小测头千分尺	79
18. 千分尺尺座	79
19. 三爪内径千分尺	80
20. 电子数显三爪内径千分尺	80
21. 内测千分尺	81
22. 电子数显内测千分尺	81
23. 叶片千分尺	82
24. 电子数显叶片千分尺	82

(三) 指示表

1. 百分表	83
2. 千分表	84
3. 电子数显指示表	85
4. 磁性表座	86
5. 内径百分表	87
6. 内径千分表	89
7. 杠杆百分表	91
8. 杠杆千分表	91
9. 百分比较仪	92
10. 千分比较仪	92
11. 扭簧比较仪	93
12. 双面百分表	94
13. 深度百分表	95
14. 杠杆齿轮比较仪	95
15. 测厚规	96
16. 公制带表外卡规	97
17. 公制带表内卡规	98

(四) 量块

1. 量块	99
2. 角度量块	102

3. 表面粗糙度比较样块	103
4. 量块夹子	103
5. 刀口尺	104
6. 宽座角尺	104
(五) 量规	
1. 螺纹环规	105
2. 双柄式螺纹环规	109
3. 大螺纹环规	110
4. 螺纹塞规	111
5. 双柄式螺纹塞规	114
6. 大螺纹塞规	115
7. 校对螺纹塞规	116
8. 美标统一螺纹量规	120
9. 美标统一螺纹校对塞规	132
10. 梯形螺纹环规	145
11. 梯形螺纹塞规	147
12. 55°非密封管螺纹环规	149
13. 55°非密封管螺纹塞规	150
14. 抽油杆环规	151
15. 抽油杆塞规	152
16. 抽油泵螺纹量规	154
17. 用螺纹密封的管螺纹量规	155
18. 60°锥管螺纹量规	155
19. 气瓶专用螺纹塞规	156
20. 气瓶专用螺纹环规	156
21. 美标干密封管螺纹塞规	157
22. 美标干密封管螺纹环规	157
23. 针规	158

24. 光滑极限塞规	159
25. 单头不全形塞规	161
26. 对表环规	161
27. 三针	162
28. 莫氏圆锥量规	163

一、孔加工刀具



直柄麻花钻

标准: GB/T 6135.2-2008
材质: HSS

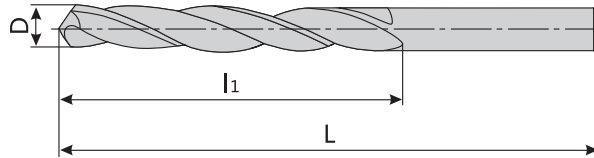

单位: mm

编号	直径	全长	刃长	价格(元)
	D	L	l ₁	
001	0.5	22	6	3.8
	0.6	24	7	
	0.7	28	9	
	0.8	30	10	2.8
	0.9	32	11	
	1.0	34	12	
	1.1	36	14	
	1.2	38	16	
	1.3			
	1.4	40	18	2.4
	1.5	43	20	2.5
	1.6			
	1.7			
	1.8	46	22	2.3
	1.9			
	2.0	49	24	
	2.1			
	2.2	53	27	
	2.3			
	2.4	57	30	2.5
	2.5			
	2.6			
	2.7			
	2.8			
	2.8	61	33	
	2.9			
	3.0			
	3.1	65	36	2.9
	3.2			
	3.3			
	3.4	70	39	3.2
	3.5			
	3.6			
	3.7			
	3.8			

单位: mm

编号	直径	全长	刃长	价格(元)
	D	L	l ₁	
001	3.9	75	43	3.2
	4.0			
	4.1	75	43	3.3
	4.2			
	4.3			
	4.4	80	47	4.2
	4.5			
	4.6			
	4.7			
	4.8	86	52	4.7
	4.9			
	5.0			
	5.1			
	5.2			
	5.3	93	57	5.5
	5.4			
	5.5			
	5.6			
	5.7			
	5.8			
	5.9	101	63	6.4
	6.0			
	6.1			
	6.2			
	6.3			
	6.4			
	6.5			
	6.6	109	69	7.6
	6.7			
	6.8			
	6.9			
	7.0			
7.1				
7.2				

直柄麻花钻

标准：GB/T 6135.2-2008

材质：HSS

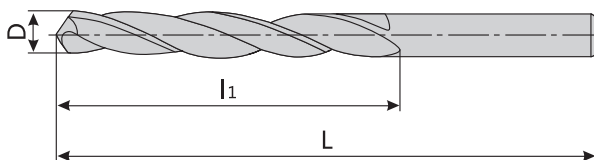

单位：mm

编号	直径	全长 L	刃长 l ₁	价格(元)
	D			
001	7.3	109	69	8.9
	7.4			
	7.5			
	7.6	117	75	10.7
	7.7			
	7.8			
	7.9			
	8.0			
	8.1			
	8.2			
	8.3			
	8.4	125	81	12.4
	8.5			
	8.6			
	8.7			
	8.8			
	8.9			
	9.0			
	9.1	133	87	15.8
	9.2			
	9.3			
	9.4			
	9.5			
	9.6			
	9.7			
	9.8			
9.9				
10.0				
10.1	18.6			
10.2				
10.3				
10.4				
10.5				
10.6				

单位：mm

编号	直径	全长 L	刃长 l ₁	价格(元)		
	D					
001	10.7	142	94	20.4		
	10.8					
	10.9					
	11.0			151	101	22.3
	11.1					
	11.2					
	11.3					
	11.4					
	11.5					
	11.6	160	108	24		
	11.7					
	11.8					
	11.9					
	12.0					
	12.1					
	12.2	25.9				
	12.3					
	12.4					
	12.5					
	12.6					
	12.7					
	12.8	29.2				
	12.9					
	13.0					
	13.1					
	13.2					
	13.3		34.7			
	13.4					
	13.5					
	13.6					
13.7						
13.8						
13.9	35.7					
14.0						

直柄麻花钻

标准：GB/T 6135.2-2008
材质：HSS

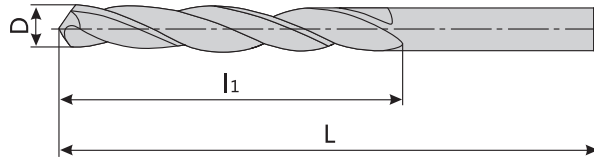

单位：mm

编号	直径	全长 L	刃长 l ₁	价格(元)
	D			
001	14.1	169	114	42.2
	14.5			
	14.6			
	15.0	178	120	53
	15.1			
	15.5			
	15.6			
	16.0	184	125	58.4
	16.1			
	16.5			
16.6				
17.0			59.5	

单位：mm

编号	直径	全长 L	刃长 l ₁	价格(元)
	D			
001	17.1	191	130	63.8
	17.5			
	17.6			
	18.0	198	135	69.2
	18.1			
	18.5			
	18.6			
	19.0	205	140	74.7
	19.1			
	19.5			
19.9				
20.0			79	

订货说明：请按产品编号、直径订货。 例：001-14.1

全磨制直钻

单位: mm

编号	直径	单位	材质	价格(元)
				不涂层
001	2.0--2.4	支	HSS	2.8
	2.5			2.8
	2.6--2.9			2.8
	3.0--3.2			3.6
	3.3--3.5			3.6
	3.6--4.0			3.9
	4.1--4.5			4.7
	4.6--5.0			5
	5.1--5.5			6.5
	5.6--6.0			7.4
	6.1--6.5			9.8
	6.6--7.0			11.4

单位: mm

编号	直径	单位	材质	价格(元)
				不涂层
001	7.1--7.5	支	HSS	12.4
	7.6--8.0			13.5
	8.1--8.5			15.4
	8.6--9.0			17.3
	9.1--9.5			17.9
	9.6--10.0			19.4
	10.1--10.5			21.6
	10.6--11.0			23.2
	11.1--11.5			29.2
	11.6--12.0			30.2
	12.1--12.5			32.4
	12.6--13.0			36.8

订货说明: 请按产品编号、直径订货。例: 001-2.0

单位: mm

编号	直径	单位	材质	价格(元)
				涂层
001	2-2.4	支	HSS	4.4
	2.5			4.6
	2.6--2.9			5.9
	3--3.2			5.9
	3.3-3.5			5.9
	3.6--4.0			6.1
	4.1--4.5			7.6
	4.6--5.0			8.8
	5.1--5.5			10.5
	5.6--6.0			11.1
	6.1--6.5			13.1
	6.6--7.0			15.3
	7.1--7.5			16.8
	7.6--8.0			18.4
	8.1--8.5			20.6
	8.6--9.0			23.5
	9.1--9.5			25.2
9.6--10.0	28.4			
10.1--10.5	30.2			

单位: mm

编号	直径	单位	材质	价格(元)
				涂层
001	10.6--11.0	支	HSS	33.5
	11.1--11.5			36.8
	11.6--12.0			40
	12.1--12.5			43.3
	12.6--13.0			47.6
	13.1--13.5			56.3
	13.6--14			57.3
	14.1--14.5			60.6
	14.6--15			69.2
	15.1--15.5			75.7
	15.6--16			77.9
	16.1--16.5			85
	16.6--17			90
	17.1--17.5			97
	17.6--18			102
	18.1--19			118
	19.1--19.5			124
19.6--20	134			
---	---			

订货说明: 请按产品编号、直径订货。例: 001-2.5

全磨制直钻

单位：mm

编号	直径	单位	材质	价格(元)
001	1	支	HSS-Co	4.2
	1.1--1.5			4.2
	1.6--2.0			4.4
	2.1--2.5			4.5
	2.6--3.0			4.7
	3.1--3.5			5.5
	3.6--4.0			5.9
	4.1--4.5			7.5
	4.6--5.0			8.6
	5.1--5.5			10.6
	5.6--6.0			12.4
	6.1--6.5			16.1
	6.6--7.0			19.4
	7.1--7.5			21.6
	7.6--8.0			22.7
8.1--8.5	28.1			

单位：mm

编号	直径	单位	材质	价格(元)
001	8.6--9.0	支	HSS-Co	30.2
	9.1--9.5			35.2
	9.6--10.0			38.4
	10.1--10.5			43.8
	10.6--11.0			49.8
	11.1--11.5			57.3
	11.6--12.0			62.7
	12.1--12.5			65.9
	12.6--13.0			71.4
	13.1--14.0			112
	14.1--15.0			132
	15.1--16.0			151
	16.1--17.0			171
	17.1--18.0			208
	18.1--19.0			223
19.1--20.0	242			

注：材质 HSS-Co 表示含钴高速钢。

高性能全磨制含钴涂层直柄麻花钻

单位：mm

编号	直径	单位	材质	价格(元)
001	1.0	支	HSS-Co	5.6
	1.1			5.9
	1.2			5.9
	1.3			5.9
	1.4			5.9
	1.5			5.9
	1.6			6.2
	1.7			6.2
	1.8			6.2
	1.9			6.2
	2.0			6.2
	2.1			6.6
	2.2			6.6
	2.3			6.6
	2.4			6.6
	2.5			6.6
	2.6			7.9
	2.7			7.9
	2.8			7.9
	2.9			7.9
	3.0			7.9
	3.1			9.1
	3.2			9.1
	3.3			9.1
	3.4			9.1
	3.5			9.1
	3.6			10.6
	3.7			10.6
	3.8			10.6
	3.9			10.6
	4.0			10.6
	4.1			11
4.2	11			
4.3	11.1			
4.4	11.1			
4.5	11.1			
4.6	13.2			
4.7	13.2			
4.8	13.2			
4.9	13.2			
5.0	13.2			

单位：mm

编号	直径	单位	材质	价格(元)
001	5.1	支	HSS-Co	15.6
	5.2			15.6
	5.3			15.6
	5.4			15.6
	5.5			15.6
	5.6			17.3
	5.7			17.3
	5.8			17.3
	5.9			17.3
	6.0			17.3
	6.1			21
	6.2			21
	6.3			21
	6.4			21
	6.5			21
	6.6			24
	6.7			24
	6.8			24
	6.9			24
	7.0			24
	7.1			26
	7.2			26
	7.3			26
	7.4			26
	7.5			26
	7.6			32
	7.7			32
	7.8			32
	7.9			32
8.0	32			
8.1	36			
8.2	36			
8.3	36			
8.4	36			
8.5	36			
8.6	39			
8.7	39			
8.8	39			
8.9	39			
9.0	39			
9.1	44			

高性能全磨制含钴涂层直柄麻花钻

单位：mm

编号	直径	单位	材质	价格(元)
001	9.2	支	HSS-Co	44
	9.3			44
	9.4			44
	9.5			44
	9.6			49
	9.7			49
	9.8			49
	9.9			49
	10.0			49
	10.1			56
	10.2			56
	10.3			56
	10.4			56
	10.5			56
	10.6			63
	10.7			63
	10.8			63
	10.9			63
	11.0			63
11.1	68			

单位：mm

编号	直径	单位	材质	价格(元)
001	11.2	支	HSS-Co	68
	11.3			68
	11.4			68
	11.5			68
	11.6			76
	11.7			76
	11.8			76
	11.9			76
	12.0			76
	12.1			84
	12.2			84
	12.3			84
	12.4			84
	12.5			84
	12.6			88
	12.7			88
	12.8			88
	12.9			88
	13.0			88
---	---			

直柄长麻花钻

标准：GB/T 6135.3-2008

材质：HSS

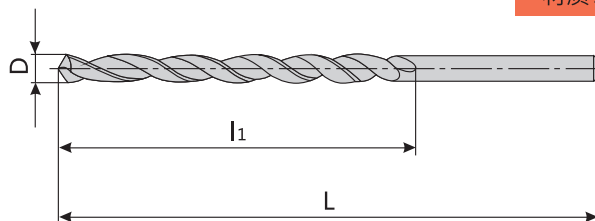

单位：mm

单位：mm

编号	直径	全长 L	刃长 l ₁	价格(元)
	D			
004	1.60	76	50	5.1
	1.70			
	1.80	80	53	7.6
	1.90			
	2.00	85	56	10.4
	2.10			
	2.20	90	59	13.4
	2.30			
	2.40	95	62	19
	2.50			
	2.60	100	66	22.4
	2.70			
	2.80	106	69	26.5
	2.90			
	3.00	112	73	11.3
	3.10			
	3.20	119	78	13.4
	3.30			
	3.40	126	82	19
	3.50			
3.60	132	87	22.4	
3.70				
3.80	132	87	26.5	
3.90				
4.00	132	87	26.5	
4.10				
4.20	132	87	26.5	
4.30				
4.40	132	87	26.5	
4.50				
4.60	132	87	26.5	
4.70				
4.80	132	87	26.5	
4.90				

编号	直径	全长 L	刃长 l ₁	价格(元)
	D			
004	4.90	132	87	5.1
	5.00			
	5.10	132	87	7.6
	5.20			
	5.30	139	91	10.4
	5.40			
	5.50	139	91	13.4
	5.60			
	5.70	139	91	19
	5.80			
	5.90	148	97	22.4
	6.00			
	6.10	148	97	26.5
	6.20			
	6.30	148	97	11.3
	6.40			
	6.50	156	102	13.4
	6.60			
	6.70	156	102	19
	6.80			
6.90	156	102	22.4	
7.00				
7.10	165	109	26.5	
7.20				
7.30	165	109	26.5	
7.40				
7.50	165	109	26.5	
7.60				
7.70	165	109	26.5	
7.80				
7.90	165	109	26.5	
8.00				
8.10	165	109	26.5	
8.20				

订货说明：请按产品编号、直径订货。 例：004-1.60

直柄长麻花钻

标准: GB/T 6135.3-2008

材质: HSS

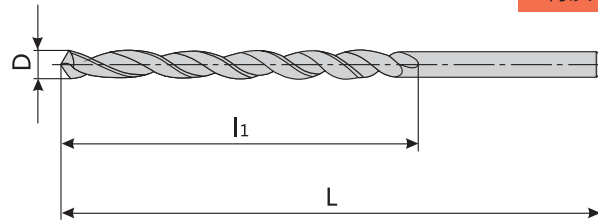

单位: mm

单位: mm

编号	直径	全长	刃长	价格(元)
	D			
004	8.20	165	109	26.5
	8.30			
	8.40			
	8.50			
	8.60	175	115	30.6
	8.70			
	8.80			
	8.90			
	9.00			
	9.10			
	9.20			
	9.30			
	9.40	184	121	39
	9.50			
	9.60			
	9.70			
	9.80			
	9.90			
	10.00			
	10.10			
10.20	184	121	42.2	
10.30				
10.40				
10.50				
10.60			47.6	

编号	直径	全长	刃长	价格(元)
	D			
004	10.70	195	128	47.6
	10.80			
	10.90			
	11.00			
	11.10			
	11.20			
	11.30			
	11.40			
	11.50	205	134	53
	11.60			
	11.70			
	11.80			
	11.90			
	12.00			
	12.10			
	12.20			
	12.30	205	134	64.9
	12.40			
	12.50			
	12.60			
12.70				
12.80				
12.90				
13.00				
---	---	---	---	

订货说明: 请按产品编号、直径订货。 例: 004-8.20

整体硬质合金麻花钻

单位: mm

规格	单位	备注	价格(元)
D1.0-FL3-D4-L50	支	三倍径	46
D1.1-FL4.5-D4-L50			46
D1.2-FL4.5-D4-L50			46
D1.3-FL4.5-D4-L50			46
D1.4-FL4.5-D4-L50			46
D1.5-FL4.5-D4-L50			46
D1.6-FL6-D4-L50			46
D1.7-FL6-D4-L50			46
D1.8-FL6-D4-L50			46
D1.9-FL6-D4-L50			46
D2.0-FL9-D4-L50			46
D2.1-FL9-D4-L50			46
D2.2-FL9-D4-L50			46
D2.3-FL9-D4-L50			51
D2.4-FL9-D4-L50			51
D2.5-FL9-D4-L50			51
D2.6-FL9-D4-L50			51
D2.7-FL9-D4-L50			51
D2.8-FL9-D4-L50			51
D2.9-FL9-D4-L50			51
D3.0-FL9-D4-L50			51
D3.1-FL12-D4-L60			59
D3.2-FL12-D4-L60			59
D3.3-FL12-D4-L60			59
D3.4-FL12-D4-L60			59
D3.5-FL12-D4-L60			59
D3.6-FL12-D4-L60			59
D3.7-FL12-D4-L60			59
D3.8-FL12-D4-L60			64
D3.9-FL12-D4-L60			64
D4.0-FL12-D6-L60			87
D4.1-FL15-D6-L60			87
D4.2-FL15-D6-L60			87
D4.3-FL15-D6-L60	87		
D4.4-FL15-D6-L60	87		
D4.5-FL15-D6-L60	87		
D4.6-FL15-D6-L60	87		
D4.7-FL15-D6-L60	87		
D4.8-FL15-D6-L60	90		
D4.9-FL15-D6-L60	90		
D5.0-FL15-D6-L60	90		

单位: mm

规格	单位	备注	价格(元)
D5.1-FL18-D6-L65	支	三倍径	95
D5.2-FL18-D6-L65			95
D5.3-FL18-D6-L65			95
D5.4-FL18-D6-L65			95
D5.5-FL18-D6-L65			95
D5.6-FL18-D6-L65			95
D5.7-FL18-D6-L65			95
D5.8-FL18-D6-L65			95
D5.9-FL18-D6-L65			95
D6.0-FL18-D8-L65			126
D6.1-FL21-D8-L70			136
D6.2-FL21-D8-L70			136
D6.3-FL21-D8-L70			136
D6.4-FL21-D8-L70			136
D6.5-FL21-D8-L70			136
D6.6-FL21-D8-L70			136
D6.7-FL21-D8-L70			136
D6.8-FL21-D8-L70			136
D6.9-FL21-D8-L70			136
D7.0-FL21-D8-L70			136
D7.1-FL24-D8-L70			141
D7.2-FL24-D8-L70			141
D7.3-FL24-D8-L70			141
D7.4-FL24-D8-L70			141
D7.5-FL24-D8-L70			141
D7.6-FL24-D8-L70			141
D7.7-FL24-D8-L70			141
D7.8-FL24-D8-L70			141
D7.9-FL24-D8-L70			141
D8.0-FL24-D10-L70			213
D8.1-FL27-D10-L80			236
D8.2-FL27-D10-L80			236
D8.3-FL27-D10-L80			236
D8.4-FL27-D10-L80	236		
D8.5-FL27-D10-L80	236		
D8.6-FL27-D10-L80	236		
D8.7-FL27-D10-L80	236		
D8.8-FL27-D10-L80	236		
D8.9-FL27-D10-L80	236		
D9.0-FL27-D10-L80	236		
D9.1-FL30-D10-L85	243		

整体硬质合金麻花钻

单位：mm

规格	单位	备注	价格(元)
D9.2-FL30-D10-L85	支	三倍径	243
D9.3-FL30-D10-L85			243
D9.4-FL30-D10-L85			243
D9.5-FL30-D10-L85			243
D9.6-FL30-D10-L85			243
D9.7-FL30-D10-L85			243
D9.8-FL30-D10-L85			243
D9.9-FL30-D10-L85			243
D10.0-FL30-D12-L85			307
D10.1-FL33-D12-L90			348
D10.2-FL33-D12-L90			348
D10.3-FL33-D12-L90			348
D10.4-FL33-D12-L90			348
D10.5-FL33-D12-L90			348
D10.6-FL33-D12-L90			348

单位：mm

规格	单位	备注	价格(元)
D10.7-FL33-D12-L90	支	三倍径	348
D10.8-FL33-D12-L90			348
D10.9-FL33-D12-L90			348
D11.0-FL33-D12-L90			348
D11.1-FL36-D12-L95			359
D11.2-FL36-D12-L95			359
D11.3-FL36-D12-L95			359
D11.4-FL36-D12-L95			359
D11.5-FL36-D12-L95			359
D11.6-FL36-D12-L95			359
D11.7-FL36-D12-L95			359
D11.8-FL36-D12-L95			359
D11.9-FL36-D12-L95			359
D12.0-FL36-D14-L95	441		

单位：mm

规格	单位	备注	价格(元)
D2.0-FL18-D4-L60	支	五倍径	59
D2.1-FL18-D4-L60			59
D2.2-FL18-D4-L60			59
D2.3-FL18-D4-L60			59
D2.4-FL22-D4-L60			62
D2.5-FL22-D4-L60			62
D2.6-FL22-D4-L60			62
D2.7-FL22-D4-L60			62
D2.8-FL22-D4-L60			62
D2.9-FL22-D4-L60			62
D3.0-FL28-D4-L65			69
D3.1-FL28-D4-L65			69
D3.2-FL28-D4-L65			69
D3.3-FL28-D4-L65			69
D3.4-FL28-D4-L65			69
D3.5-FL28-D4-L65			69
D3.6-FL28-D4-L65			69
D3.7-FL28-D4-L65			69
D3.8-FL36-D4-L75			85

单位：mm

规格	单位	备注	价格(元)
D3.9-FL36-D4-L75	支	五倍径	85
D4.0-FL36-D6-L75			114
D4.1-FL36-D6-L75			114
D4.2-FL36-D6-L75			114
D4.3-FL36-D6-L75			114
D4.4-FL36-D6-L75			114
D4.5-FL36-D6-L75			114
D4.6-FL36-D6-L75			114
D4.7-FL36-D6-L75			114
D4.8-FL44-D6-L80			123
D4.9-FL44-D6-L80			123
D5.0-FL44-D6-L80			123
D5.1-FL44-D6-L80			123
D5.2-FL44-D6-L80			123
D5.3-FL44-D6-L80			123
D5.4-FL44-D6-L80			123
D5.5-FL44-D6-L80			123
D5.6-FL44-D6-L80	123		
D5.7-FL44-D6-L80	123		

整体硬质合金麻花钻

单位: mm

规格	单位	备注	价格(元)
D5.8-FL44-D6-L80	支	五倍径	123
D5.9-FL44-D6-L80			123
D6.0-FL44-D8-L80			161
D6.1-FL53-D8-L90			183
D6.2-FL53-D8-L90			183
D6.3-FL53-D8-L90			183
D6.4-FL53-D8-L90			183
D6.5-FL53-D8-L90			183
D6.6-FL53-D8-L90			183
D6.7-FL53-D8-L90			183
D6.8-FL53-D8-L90			183
D6.9-FL53-D8-L90			183
D7.0-FL53-D8-L90			183
D7.1-FL53-D8-L90			183
D7.2-FL53-D8-L90			183
D7.3-FL53-D8-L90			183
D7.4-FL53-D8-L90			183
D7.5-FL53-D8-L90			183
D7.6-FL53-D8-L90			183
D7.7-FL53-D8-L90			183
D7.8-FL53-D8-L90			183
D7.9-FL53-D8-L90			183
D8.0-FL53-D10-L90			278
D8.1-FL61-D10-L100			313
D8.2-FL61-D10-L100			313
D8.3-FL61-D10-L100			313
D8.4-FL61-D10-L100			313
D8.5-FL61-D10-L100			313
D8.6-FL61-D10-L100			313
D8.7-FL61-D10-L100			313
D8.8-FL61-D10-L100			313
D8.9-FL61-D10-L100			313

单位: mm

规格	单位	备注	价格(元)		
D9.0-FL61-D10-L100	支	五倍径	313		
D9.1-FL61-D10-L100			313		
D9.2-FL61-D10-L100			313		
D9.3-FL61-D10-L100			313		
D9.4-FL61-D10-L100			313		
D9.5-FL61-D10-L100			313		
D9.6-FL61-D10-L100			313		
D9.7-FL61-D10-L100			313		
D9.8-FL61-D10-L100			313		
D9.9-FL61-D10-L100			313		
D10.0-FL61-D12-L100			396		
D10.1-FL71-D12-L120			475		
D10.2-FL71-D12-L120			475		
D10.3-FL71-D12-L120			475		
D10.4-FL71-D12-L120			475		
D10.5-FL71-D12-L120			475		
D10.6-FL71-D12-L120			475		
D10.7-FL71-D12-L120			475		
D10.8-FL71-D12-L120			475		
D10.9-FL71-D12-L120			475		
D11.0-FL71-D12-L120			475		
D11.1-FL71-D12-L120			475		
D11.2-FL71-D12-L120			475		
D11.3-FL71-D12-L120			475		
D11.4-FL71-D12-L120			475		
D11.5-FL71-D12-L120			475		
D11.6-FL71-D12-L120			475		
D11.7-FL71-D12-L120			475		
D11.8-FL71-D12-L120			475		
D11.9-FL71-D12-L120			475		
D12.0-FL71-D14-L120			589		
---			---	---	---

锥柄麻花钻

标准：GB/T 1438.1-2008
材质：HSS

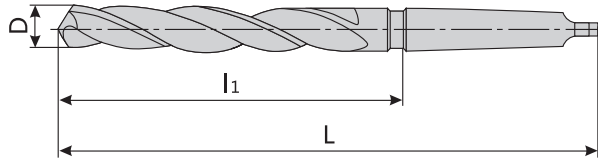

单位：mm

编号	直径	全长 L	刃长 l ₁	莫氏 锥柄	价格(元)
	D				
008-01	6.0	138	57	1	35
	6.1				
	6.2				
	6.3	144	63		
	6.4				
	6.5				
	6.6				
	6.7	150	69		
	6.8				
	6.9				
	7.0				
	7.1				
	7.2				
	7.3	156	75		
	7.4				
	7.5				
	7.6				
	7.7				
	7.8				
	7.9				
8.0					
8.1	162	81			
8.2					
8.3					
8.4					
8.5					
8.6					
8.7					
8.8					
8.9					
9.0					
9.1	37				
9.2					

单位：mm

编号	直径	全长 L	刃长 l ₁	莫氏 锥柄	价格(元)
	D				
008-01	9.3	162	81	1	37
	9.4				
	9.5				
	9.6				
	9.7				
	9.8	168	87		
	9.9				
	10.0				
	10.1				
	10.2				
	10.3				
	10.4	175	94		
	10.5				
	10.6				
	10.7				
	10.8				
	10.9				
	11.0				
	11.1				
	11.2	182	101		
	11.3				
	11.4				
	11.5				
	11.6				
	11.7				
11.8					
11.9	39				
12.0					
12.1					
12.2					
12.3					
12.4					
12.5					

订货说明：请按产品编号、直径订货。 例：008-01-6.1

锥柄麻花钻

单位：mm

编号	直径	全长 L	刃长 l ₁	莫氏 锥柄	价格(元)
	D				
008-01	12.6	182	101	1	39
	12.7				
	12.8				
	12.9				
	13.0				
	13.1				
	13.2				
	13.3				
	13.4				
	13.5				
	13.6	189	108	1	40
	13.7				
	13.8				
	13.9				
	14.0				
	14.1				
	14.2	212	114	2	47
	14.3				
	14.4				
	14.5				
	14.6				
	14.7				
	14.8				
	14.9				
	15.0				
	15.1				
	15.2	218	120	2	49
	15.3				
	15.4				
	15.5				
	15.6				
	15.7				
15.8					
15.9					
16.0					
16.1					
16.2	223	125	2	57	
16.3					
16.4					
16.5					
16.6					
16.7					

单位：mm

编号	直径	全长 L	刃长 l ₁	莫氏 锥柄	价格(元)
	D				
008-01	16.8	223	125	1	58
	16.9				
	17.0				
	17.1				
	17.2				
	17.3				
	17.4	228	130	1	68
	17.5				
	17.6				
	17.7				
	17.8				
	17.9				
	18.0				
	18.1				
	18.2				
	18.3				
	18.4	233	135	2	70
	18.5				
	18.6				
	18.7				
	18.8				
	18.9				
	19.0				
	19.1				
	19.2				
	19.3				
	19.4	238	140	2	75
	19.5				
	19.6				
	19.7				
	19.8				
	19.9				
20.0					
20.1					
20.2					
20.3					
20.4	243	145	2	87	
20.5					
20.6					
20.7					
20.8					
20.9					

订货说明：请按产品编号、直径订货。 例：008-01-12.6

锥柄麻花钻

单位：mm

编号	直径	全长 L	刃长 l ₁	莫氏 锥柄	价格 (元)
	D				
008-01	21.0	243	145	2	102
	21.1				
	21.2				
	21.3				
	21.4				
	21.5				
	21.6				
	21.7				
	21.8	248	150		
	21.9				
	22.0				
	22.1				
	22.2				
	22.3				
	22.4				
	22.5	253	155	3	105
	22.6				
	22.7				
	22.8				
	22.9				
	23.0				
	23.1	276	155	3	122
	23.2				
	23.3				
	23.4				
	23.5				
	23.6				
	23.7	281	160	3	129
	23.8				
	23.9				
	24.0				
24.1					
24.2					
24.3					
24.4					
24.5					
24.6					
24.7					
24.8					
24.9					
25.0					
25.1					

单位：mm

编号	直径	全长 L	刃长 l ₁	莫氏 锥柄	价格 (元)			
	D							
008-01	25.2	286	165	2	138			
	25.3							
	25.4							
	25.5							
	25.6							
	25.7							
	25.8							
	25.9				291	170	3	170
	26.0							
	26.1							
	26.2							
	26.3							
	26.4							
	26.5							
	26.6							
	26.7	296	175	3	185			
	26.8							
	26.9							
	27.0							
	27.1							
	27.2							
	27.3							
	27.4							
	27.5							
	27.6							
	27.7							
	27.8							
	27.9							
	28.0							
	28.1							
	28.2							
28.3								
28.4								
28.5								
28.6								
28.7								
28.8								
28.9								
29.0								
29.1								
29.2								
29.3								

订货说明：请按产品编号、直径订货。 例：008-01-21.9

锥柄麻花钻

单位：mm

编号	直径	全长 L	刃长 l ₁	莫氏 锥柄	价格(元)					
	D									
008-01	29.4	296	175	3	212					
	29.5									
	29.6									
	29.7									
	29.8									
	29.9									
	30.0									
	30.1									
	30.2	301	180		3	243				
	30.3									
	30.4									
	30.5									
	30.6									
	30.7									
	30.8									
	30.9									
	31.0	306	185	3		267				
	31.1									
	31.2									
	31.3									
	31.4									
	31.5									
	31.6									
	31.7									
	31.8	306	185		3	294				
	31.9									
	32.0						334	185	4	305
	32.1									
	32.2									
	32.3									
	32.4									
	32.5									
	32.6									
	32.7	334	185	4		309				
	32.8									
32.9										
33.0										
33.1										
33.2										
33.3										
33.4	33.5		4		359					
33.5						395				

单位：mm

编号	直径	全长 L	刃长 l ₁	莫氏 锥柄	价格(元)	
	D					
008-01	33.6	334	185	3	395	
	33.7					
	33.8					
	33.9					
	34.0					
	34.1					
	34.2	339	190		3	421
	34.3					
	34.4					
	34.5					
	34.6					
	34.7					
	34.8					
	34.9					
	35.0					
	35.1					
	35.2					
	35.3					
	35.4	344	195	4		439
	35.5					
	35.6					
	35.7					
	35.8					
	35.9					
	36.0	344	195		4	467
	36.1					
	36.2					
	36.3					
	36.4					
	36.5					
	36.6					
	36.7					
	36.8					
	36.9					
	37.0					
	37.1					
	37.2	344	195	4		471
37.3						
37.4						
37.5						
37.6						
37.7	395					

订货说明：请按产品编号、直径订货。 例：008-01-31.5

锥柄麻花钻

单位：mm

编号	直径	全长	刃长	莫氏 锥柄	价格 (元)
	D	L	l ₁		
008-01	37.8	344	195	4	582
	37.9				
	38.0				
	38.1				
	38.2				
	38.3				
	38.4				
	38.5				
	38.6				
	38.7				
	38.8				
	38.9				
	39.0				
	39.1				
	39.2				
	39.3				
	39.4				
	39.5				
	39.6				
	39.7				
	39.8				
	39.9				
	40.0				
	40.1				
	40.2				
	40.3				
	40.4				
	40.5				
	40.6				
	40.7				
	40.8				
	40.9				
	41.0				
41.1					
41.2					
41.3					
41.4					
41.5					
41.6					
41.7					
41.8					
41.9					
		349	200		591

单位：mm

编号	直径	全长	刃长	莫氏 锥柄	价格 (元)
	D	L	l ₁		
008-01	42.0	354	205	4	638
	42.5				
	43.0				
	43.5				
	44.0				
	44.5				
	45.0				
	45.5				
	46.0				
	46.5				
	47.0				
	47.5				
	48.0				
	48.5				
	49.0				
	49.5				
	50.0				
	50.5				
	51.0				
	52.0				
	53.0				
	54.0				
	55.0				
	56.0				
	57.0				
	58.0				
	59.0				
	60.0				
	61.0				
	62.0				
	63.0				
	64.0				
	65.0				
66.0					
67.0					
68.0					
69.0					
70.0					
71.0					
72.0					
73.0					
74.0					
		364	215		821
		369	220		925
		374	225		1010
		412	225		1114
		417	230		1211
					1379
		422	235		1461
		427	240		1893
					2018
		432	245		2285
					2348
		437	250		2790
		442	255		

订货说明：请按产品编号、直径订货。 例：008-01-39.6

锥柄麻花钻

单位: mm

编号	直径	全长	刃长	莫氏 锥柄	价格 (元)
	D	L	l ₁		
008-01	75.0	442	255	5	2790
	76.0	447	260		4137
	77.0	514	260	6	5327
	78.0				5408
	79.0				5511
	80.0				5634
	81.0	519	265		6424
	82.0				6550
	83.0				6637
	84.0				6742
	85.0	524	270		6865
	86.0				6911
	87.0				7018

单位: mm

编号	直径	全长	刃长	莫氏 锥柄	价格 (元)
	D	L	l ₁		
008-01	88	524	270	6	7127
	89				7243
	90				7367
	91	529	275		7462
	92				7502
	93				7606
	94				7709
	95	534	280		7814
	96				8186
	97				8363
	98				8471
	99				8590
	100				8782

订货说明: 请按产品编号、直径订货。 例: 008-01-76.0

锥柄长麻花钻

单位：mm

编号	直径	单位	材质	价格(元)
008-02	6--10	支	HSS	79
	10.1-13.9			82.2
	14--15			92.4
	15.1-15.3			107
	15.4-15.5			107
	15.6-16			123
	16.1--16.9			132
	17--17.5			138
	17.6--17.9			138
	18--18.5			153
	18.6--18.9			153
	19--19.9			169

单位：mm

编号	直径	单位	材质	价格(元)
008-02	20--20.5	支	HSS	182
	20.6--20.9			182
	21--21.9			200
	22--23			222
	23.1--23.5			251
	23.6--24.9			269
	25--25.9			296
	26--26.9			324
	27--27.9			357
	28--28.9			386
	29--29.9			407
	30			453

订货说明：请按产品编号、直径订货。 例：008-02-6.00

锥柄加长麻花钻

单位：mm

编号	直径	单位	材质	价格(元)
008-03	6--10	支	HSS	90
	10.1-13.9			105
	14--15			126
	15.1-15.3			128
	15.4-15.5			137
	15.6-16			140
	16.1--16.9			149
	17--17.5			159

单位：mm

编号	直径	单位	材质	价格(元)
008-03	17.6--17.9	支	HSS	172
	18--18.5			176
	18.6--18.9			186
	19--19.9			208
	20--20.5			211
	20.6--20.9			212
	21--21.9			237
	22--23			239

订货说明：请按产品编号、直径订货。 例：008-03-6.00

中心钻

标准：GB/T 6078-2016
材质：HSS

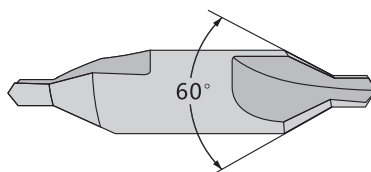

单位：mm

编号	规格范围	单位	备注	价格(元)	
				老标	新标
020	1.00--2.00	支	不带护锥 中心钻-A型 172型	7.1	7.1
	2.50			---	8.6
	3.00			11.1	---
	3.15			---	10.7
	4.00			---	17.6
	5.00			---	24.5
	6.00			37.8	---
	6.30			---	36.8

订货说明：请按产品编号、规格范围订货。 例：020-1.00

标准：GB/T 6078-2016
材质：HSS

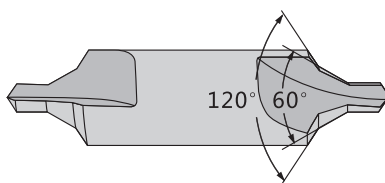

单位：mm

编号	规格范围	单位	备注	价格(元)	
				老标	新标
021	1.00--2.00	支	带护锥 中心钻-B型 173型	9.8	9.6
	2.50			---	16.2
	3.00			19	---
	3.15			---	18.3
	4.00			---	27
	5.00			---	44.1
	6.00			60.9	---
	6.30			---	59.9

订货说明：请按产品编号、规格范围订货。 例：021-1.00

二、螺纹刀具



机用丝锥

标准：GB/T 3464.1-2007

材质：HSS

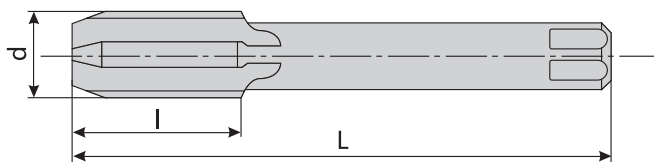

单位：mm

编号	公称尺寸	公差带级别	螺距	全长	刃长	价格 (元)
	d			L	l	
221	M1.2	H1、H2、H3	0.25	38.5	5.5	24.2
	M1.4		0.30	40	7.0	
	M1.6		0.35	41	8.0	
	M1.8					---
	M2		0.40	44.5	9.5	14.3
	M2×0.25					---
	M2.5		0.45	48	11	14.3
	M2.5×0.35					---
	M3		0.50	53	13	13
	M3×0.35					---
	M4		0.70	58	16	13.5
	M4×0.5					13
	M5		0.80	66	19	13
	M5×0.5					13.5
M6	1	72	22	15.8		
M6×0.75				17.6		
M6×0.5	0.75	80	24	20		
M8	1.25			22.1		
M8×1	1	89	29	23.8		
M8×0.75	0.75			24.5		
M10	1.5	80	22	24.9		
M10×1.25	1.25			25.2		
M10×1	1	73	20	28.1		
M10×0.75	0.75			32		
M12	1.75	95	30	29.9		
M12×1.5	1.5					
M12×1.25	1.25					
M12×1	1	80	22	35.7		
M14	2					
M14×1.5	1.5	95	30	33.5		
M14×1.25	1.25					
M14×1	1	87	22			
M16	2			43.3		

订货说明：请按产品编号、公称尺寸及公差带级别订货。 例：223-M1.2-H2

机用丝锥

单位：mm

编号	公称尺寸	公差带级别	螺距	全长	刃长	价格(元)	
	d			L	l		
221	M16×1.5	H1、H2、H3	1.5	102	32	41.1	
	M16×1		1	92	22		
	M18		2.5	112	37	52.5	
	M18×2		2				
	M18×1.5		1.5	97	22	49.8	
	M18×1		1				
	M20		2.5	112	37	65.9	
	M20×2		2				
	M20×1.5		1.5	102	22	57.3	
	M20×1		1				
	M22		2.5	118	38	79	
	M22×2		2				
	M22×1.5		1.5	109	24	105	
	M22×1		1				
	M24		3	130	45	97.7	
	M24×2		2				
	M24×1.5		1.5	114	24	107	
	M24×1		1				
	M27		3	138	48	127	
	222		M27×2	2	127	37	113
			M27×1.5	1.5			107
223	M27×1	1	53	13	113		
224	M30	3.5	138	48	154		
	M30×2	2	127	37			
M30×1.5	1.5	120	25	203			
M30×1	1	151	51	197			
M33	3.5	137	37	185			
M33×2	2						
M33×1.5	1.5	162	57	250			
M36	4						
M36×3	3	144	39	221			
M36×2	2						
M36×1.5	1.5	170	60	316			
M39	4						
M39×3	3	149	39	313			
M39×2	2						
M39×1.5	1.5	170	60	364			
M42	4.5						
M42×3	3	149	39	348			
M42×2	2						
M42×1.5	1.5	187	67	316			
M45	4.5			324			
					436		

订货说明：请按产品编号、公称尺寸及公差带级别订货。 例：223-M18-H2

机用丝锥

标准：GB/T 3464.1-2007

材质：HSS

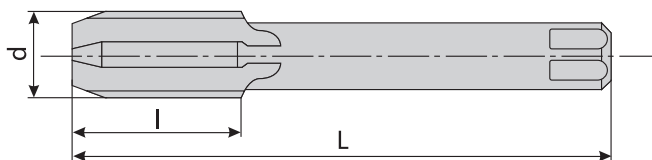

单位：mm

编号	公称尺寸	公差带级别	螺距	全长	刃长	价格(元)
	d			L	l	
221	M45×3	H1、H2、H3	3	187	67	413
	M45×2		2	165	45	376
	M45×1.5		1.5			
222	M48		5	187	67	487
	M48×3		3			458
223	M48×2		2	165	45	424
	M48×1.5		1.5			
224	M52		5	200	70	587
	M52×3		3			563
	M52×2		2	175	45	526
	M52×1.5		1.5			

订货说明：请按产品编号、公称尺寸及公差带级别订货。 例：223-M48-H2

美标机用丝锥

标准: JB/T 8824.1-2012

材质: HSS

单位: inch

编号	公称尺寸	公差带级别	价格 (元)	
234	1/8×40	1 级	18.4	
	3/16×24			
	1/4×20--28			
	5/16×18--20		28.9	
	3/8×16--24		29.9	
	7/16×14--16		36.8	
	1/2×13--20		44.6	
	9/16×12		47.6	
	5/8×11--18		49.8	
	3/4×10--16		49.8	
	7/8×9--14		92.4	
	1" ×8--20		140	
	1 1/16-8		148	
	1 1/8-7		227	
	1 3/16-8		2 级	249
	1 1/4-7			
	1 5/16-8			
	1 3/8-6		3 级	284
	1 7/16-6			303
	1 7/16-6			329
	1 1/2-6			405
	1 9/16-6			439
	1 5/8-6			484
	1 11/16-6			497
	1 3/4-5			497
	1 13/16-6			506
	1 7/8-6			586
	2"			611

订货说明: 请注明产品编号、规格及公差带级别订货。 例: 234-1/8×40-2 级

螺旋槽丝锥

标准：GB/T 3506-2008

材质：HSS

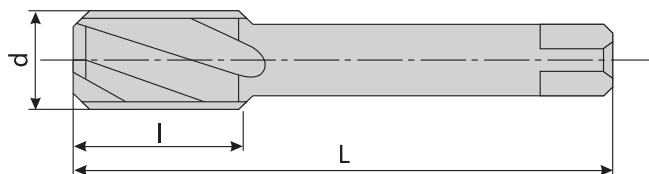

单位：mm

编号	规格	公称尺寸	螺距	全长	刃长	公差带级别	价格 (元)		
		d		L	l		不涂层	涂层	
238	M3	3.0	0.50	48	13	H1	17	19.2	
	M3×0.35		0.35						
	M3.5	3.5	0.60	50	15				
	M4		0.70						
	M4×0.5	4.0	0.50	53	18.5				
	M5		0.80						
	M5×0.5	5.0	0.50	58	22.5				
	M6		1.00						
	M6×0.75	6.0	0.75	66	28				
	M8		1.25						
	M8×1	8.0	1.00	72	20				
	M8×0.75		0.75						
	M10	10	1.50	80	24				
	M10×1.25		1.25						
M10×1	1.00								
239	M10×0.75	0.75	73	20	H2	32.4	33.5		
240	M12	12	1.75	89	29	H3	36.8	43.3	
	M12×1.5		1.50						
	M12×1.25		1.25						
241	M12×1	1.00	80	22	42.2	49.2			
	M14	14	2.00	95			30		
	M14×1.5		1.50						
	M14×1.25		1.25						
M14×1	1.00		87		22	---			
	M16	16	2.00	102	32	49.2	56.8		
	M16×1.5		1.50						
	M16×1		1.00					92	22
	M18		2.50					112	37
M18×2	2.00								
M18×1.5	1.50								
M18×1	1.00	97	22						
	M20	20	2.50	112	37	77.9	87.2		
	M20×2		2.00						

订货说明：请按产品编号、规格、公差带级别及表面处理工艺订货。 例：240-M3-H2- 不涂层

螺旋槽丝锥

单位：mm

编号	规格	公称尺寸		螺距	全长 L	刃长 l	公差带 级别	价格(元)		
		d						不涂层	涂层	
238	M20×1.5	20		1.50	112	37	H1	77.9	87.2	
	M22	22		2.50	118	38		92.4	103	
	M22×2			2.00						
	M22×1.5			1.50	113	33				
239	M24	24		3.00	130	45	H2	123	133	
	M24×2			2.00	120	35				
240	M24×1.5			1.50	138	48	H3	147	---	
	M27	27		3.00						127
241	M27×2				2.00	---	---	185	---	
	M27×1.5				1.50					
	M30	30		---	---					---
	M30×2			---	---					---
M30×1.5			---	---	---					
M30×1			---	---	---					

订货说明：请按产品编号、规格、公差带级别及表面处理工艺订货。 例：240-M22-H2-不涂层

机用丝锥（全磨制）

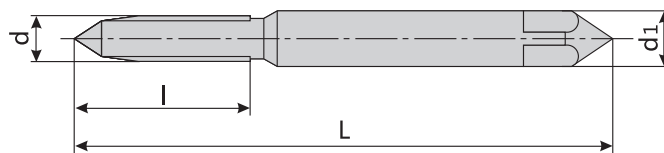

单位：mm

编号	公称尺寸		螺距	全长 L	刃长 l	d ₁	精度 等级	价格(元)			
	d							HSS		HSS-Co	
								不涂层	涂层	不涂层	涂层
221	M3×0.5	0.50	48	14.5	3.15	H1	14.3	16.5	22.5	24.6	
	M4×0.7	0.70	53	17	4.00		13	16.3	21.5	25.2	
222	M4×0.5	0.50	58	20.5	5.00	H2	13.5	16.8	23.7	27.4	
	M5×0.8	0.80					13		22.5	26.7	
223	M5×0.5	0.50	66	24.5	6.30	H3	13.5	20.2	24.7	29	
	M6×1	1.00					15.8		24.9	30.2	
224	M6×0.75	0.75	66	24.5	6.30	H3	17.6	20.2	27.3	33.5	
	M6×0.5	0.50					20		28.4	34.7	

机用丝锥（全磨制）

材质：HSS
HSS-Co

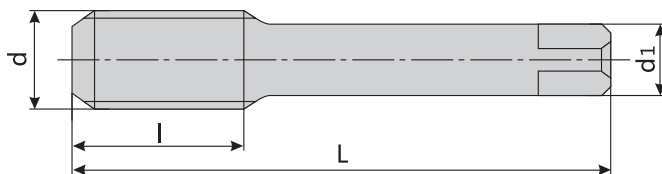

单位：mm

编号	公称尺寸 d	螺距	全长 L	刃长 l	d ₁	精度等级	价格(元)					
							HSS		HSS-Co			
							不涂层	涂层	不涂层	涂层		
221	M8×1.25	1.25	72	22	6.3	H1	20	25.3	32.4	39		
	M8×1	1.00	72	22			22.1	27.5	36.8	43.3		
	M8×0.75	0.75	66	19			23.8	32.4	37.9	44.3		
	222	M10×1.5	1.50	80	24	8.0	H2	24.5	29.8	43.3	51.9	
		M10×1.25	1.25					24.9	30.2	48.7	56.3	
		M10×1	1.00					25.2	30.6	47.6	57.3	
		223	M12×1.75	1.75	89	29	9.0	H3	32.0	38.5	57.3	68.1
			M12×1.5	1.5					29.9	36.4	62.7	73.5
			M12×1.25	1.25							63.8	74.7
	224	M12×1	1.00	80	22	9.0	H3	64.9	75.7	67.1	79	
		M14×2	2.00	95	30			11.2	35.7			42.2
	222	M14×1.5	1.50			87	22		11.2	H1	33.5	40
M14×1.25		1.25	75.2	87.2								
223	M14×1	1.00	102	32	12.5	H2	43.3	49.8	76.2	88.2		
	M16×2	2.00							90.3	103		
224	M16×1.5	1.50	92	22	12.5	H3	41.1	47.6	92.4	105		
	M16×1	1.00							52.5	61.1	111	124
221	M18×2.5	2.50	112	37	140	H3	49.8	58.4				
	M18×2	2.00										
	M18×1.5	1.50										
222	M18×1	1.00	112	37	140	H3	65.9	74.7	130	143		
	M20×2.5	2.50										
	M20×2	2.00										
	M20×1.5	1.50										
224	M20×1	1.00	102	22	12.5	H1	57.3	65.9				

订货说明：请按产品编号、公称尺寸、精度、材料及表面处理工艺订货。 例：221-M8×1-H2-HSS-不涂层-全磨制
注：材质 HSS-Co 表示含钴高速钢。

螺旋槽丝锥（全磨制）

材质：HSS-Co

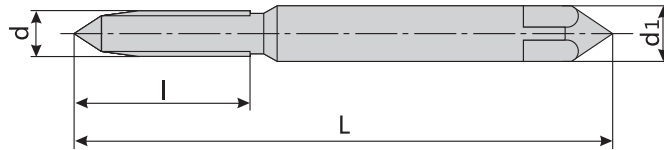

单位：mm

编号	公称尺寸	螺距	全长	刃长	d ₁	精度等级	价格(元)	
	d		L	l			不涂层	涂层
245	M2×0.4	0.40	---	---	---	H2	---	42
	M2×0.45	0.45	---	---	---		---	---
	M3×0.5	0.50	48	14.5	3.15	H1 H2 H3	25.3	27.2
	M3×0.35	0.35					27.9	29.7
	M4×0.7	0.70	53	17	4.00		24	27.5
	M4×0.5	0.50	53	17	4.00		26.5	29.9
	M5×0.8	0.80	58	20.5	5.00		25.3	29.3
	M5×0.5	0.50					27.9	32.4
	M6×1	1.00	66	24.5	6.30		27.7	33.5
	M6×0.75	0.75					30.5	35.7

订货说明：请按产品编号、公称尺寸、精度等级及表面处理工艺订货。例：245-M3×0.5-H2-不涂层

注：材质 HSS-Co 表示含钴高速钢。

螺旋槽丝锥（全磨制）

材质：HSS-Co

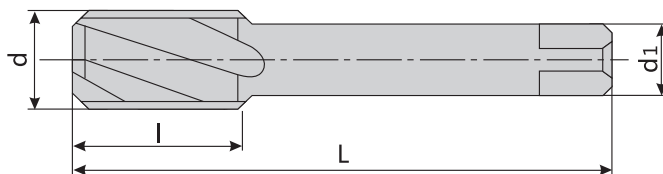

单位：mm

编号	公称尺寸	螺距	全长	刃长	d1	精度等级	价格 (元)	
	d		L	l			不涂层	涂层
245	M8×1.25	1.25	72	22	6.3	H1	36.8	43.3
	M8×1	1.00	72	22			40	46.5
	M8×0.75	0.75	66	19			41.1	47.6
	M10×1.5	1.50	80	24	8.0		47.6	56.3
	M10×1.25	1.25					51.9	60.6
	M10×1	1.00					53	61.6
	M12×1.75	1.75	89	29	9.0		63.8	73.5
	M12×1.5	1.50					69.2	79
	M12×1.25	1.25					70.4	80
	M12×1	1.00	80	22	11.2	H2	71.4	81.2
	M14×2	2.00	95	30		H3	75.7	87.2
	M14×1.5	1.50					85.1	95.6
	M14×1.25	1.25			86.1		96.6	
	M14×1	1.00	87	22	12.5	87.2	97.7	
	M16×2	2.00	102	32		90.3	103	
	M16×1.5	1.50				100	113	
	M16×1	1.00			92	22	101	116
	M18×2.5	2.50	112	37	14.0	128	137	
M18×2	2.00	129				138		

订货说明：请按产品编号、公称尺寸、精度等级及表面处理工艺订货。 例：245-M8×1-H2-不涂层

螺旋槽丝锥（全磨制）

材质：HSS-Co

单位：mm

编号	公称尺寸	螺距	全长	刃长	d ₁	精度等级	价格(元)	
	d		L	l			不涂层	涂层
245	M18×1.5	1.50	112	37	14.0	H1 H2 H3	131	140
	M18×1	1.00	97	22			134	142
	M20×2.5	2.50	112	37			148	156
	M20×2	2.00					150	159
	M20×1.5	1.50					152	161
	M20×1	1.00	102	22			154	163

订货说明：请按产品编号、公称尺寸、精度等级及表面处理工艺订货。 例：245-M18×2-H2- 不涂层

螺尖丝锥（全磨制）

标准：GB/T 28254-2012

材质：HSS HSS-Co

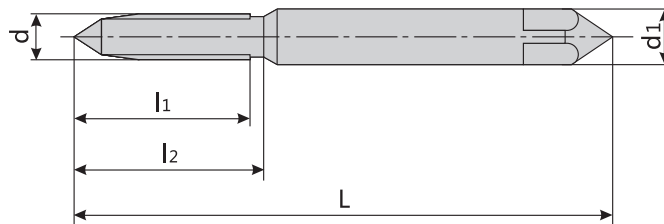

单位：mm

编号	公称尺寸	螺距	全长	刃长	l ₂	d ₁	精度等级	价格(元)			
	d		L	l ₁				HSS		HSS-Co	
								不涂层	涂层	不涂层	涂层
235	M3	---	48	7.5	18	3.15	H1 H2 H3	---	---	24.5	---
	M4	---	54	9.5	21	4.00				23.3	
	M5	---	58	12.5	25	5.00				24.5	
236	M6×1	1.00	66	14.8	30	6.30	H1 H2 H3	---	16.5	26.9	32.4
	M6×0.75	0.75								29.6	35.7
	M6×0.5	0.50								20.3	30.8

订货说明：请按产品编号、公称尺寸、精度及材料订货。 例：235-M6×0.5-H2-HSS- 不涂层

注：材质 HSS-Co 表示含钴高速钢。

螺尖丝锥（全磨制）

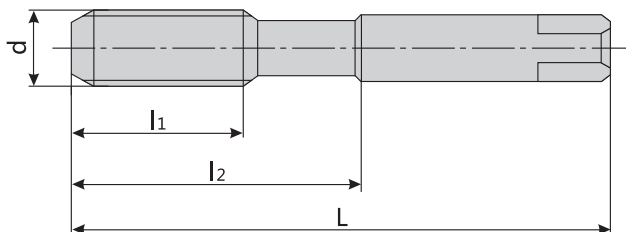

单位：mm

编号	公称尺寸 d	螺距	全长 L	刃长 l ₁	l ₂	d ₁	精度等级	价格(元)			
								HSS		HSS-Co	
								不涂层	涂层	不涂层	涂层
235	M8×1.25	1.25	72	17.8	35	6.3	H1	---	20.9	35.7	42.2
	M8×1	1.00							22.1	39	45.5
	M8×0.75	0.75							23.8	40	46.5
	M10×1.5	1.50	80	19.8	37	8			25	46.5	55.1
	M10×1.25	1.25							25.1	50.8	59.5
	M10×1	1.00							25.7	51.9	60.6
	M10×0.75	0.75	73	36	29	33			61.6	71.4	
	M12×1.75	1.75	89	24.8	42	9			30.2	67.1	76.8
	M12×1.5	1.50							37	68.1	77.9
	M12×1.25	1.25								58.4	79
	M12×1	1.00	80	37	37.3	73.5			85.1		
	M14×2	2.00	95	24	50	11.2			H2	---	80
M14×1.5	1.50	42					82.2	93.5			
M14×1.25	1.25						83.3	94.5			
M16×2	2.00	102	26	52	12.5	H3	---	44.3	88.2	101	
M16×1.5	1.50							42	97.7	111	
M16×1	1.00								92	22	42
M18×2.5	2.50	112	31	57	14	---	---	127	135		
M18×2	2.00							42		129	
M18×1.5	1.50								112	31	57
M18×1	1.00	97	22	42							
M20×2.5	2.50	102	24	42							
M20×2	2.00										
M20×1.5	1.50										
M20×1	1.00										

订货说明：请按产品编号、公称尺寸、精度及材料订货。

例：235-M8×1.25-H2-HSS-不涂层

注：材质 HSS-Co 表示含钴高速钢。

高性能不锈钢专用螺尖丝锥

单位：mm

规格	单位	备注	价格(元)
M2*0.4_H2	支	SUS	45.7
M2.5*0.45_H2			45.7
M3*0.5_H2			20.5
M4*0.7_H2			20.5
M5*0.8_H2			21.5
M6*1_H2			26.3
M8*1.25_H2			32.6
M10*1.5_H2			39.9
M12*1.75_H2			48.3

单位：mm

规格	单位	备注	价格(元)
M2*0.4_H2	支	SUS 国标	45.7
M2.5*0.45_H2			45.7
M3*0.5_H2			20.5
M4*0.7_H2			20.5
M5*0.8_H2			21.5
M6*1_H2			26.3
M8*1.25_H2			32.6
M10*1.5_H2			39.9
M12*1.75_H2			48.3

高性能不锈钢专用螺旋槽丝锥

单位：mm

规格	单位	备注	价格(元)
M2*0.4_H2	支	SUS	34.1
M2.5*0.45_H2			34.1
M3*0.5_H2			20.5
M4*0.7_H2			19.4
M5*0.8_H2			19.4
M6*1_H2			20.5
M8*1.25_H2			26.3
M10*1.5_H2			29.9
M12*1.75_H2			46.7

单位：mm

规格	单位	备注	价格(元)
M2*0.4_H2	支	SUS 国标	34.1
M2.5*0.45_H2			34.1
M3*0.5_H2			20.5
M4*0.7_H2			19.4
M5*0.8_H2			19.4
M6*1_H2			20.5
M8*1.25_H2			26.3
M10*1.5_H2			29.9
M12*1.75_H2			46.7

挤压丝锥

材质：HSS

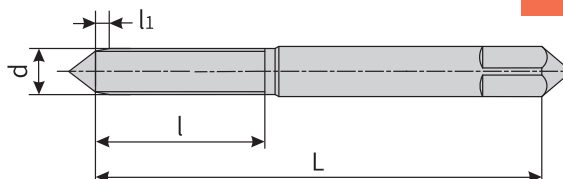

单位：mm

编号	公称尺寸	螺距	全长	刃长	挤压锥长	精度等级	价格 (元)
	d		L	l	l ₁		
247	M1.4	0.35	36	7	3P/7P	H2	69.7
	M1.6			8			64.4
	M1.7			8			64.4
	M1.8			8			64.4
	M2	0.40	40	12			64.4
	M2.5	0.45					60.1
	M3	0.50	45	14			41.1
	M3.5	0.60					41.1
	M4	0.70	45	16			40.5
	M5	0.80	50	18			40.5
	M6	1.00	55	20			42.7
	M8	1.25	65	25			52.5
	M10	1.50	70				57.3
	M12	1.75	80				64.9

订货说明：请按产品编号及公称尺寸订货。 例：247-M2

注：公称尺寸 M1、M1.2 可供货。

高性能挤压丝锥

材质：HSS-Co

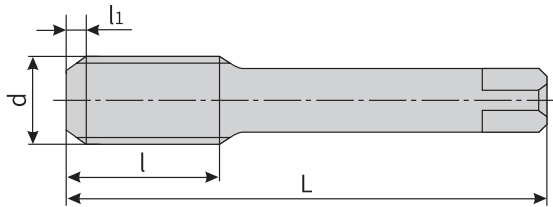

单位：mm

编号	公称尺寸	螺距	全长	刃长	挤压锥长	精度等级	价格(元)
	d		L	l	l ₁		
248	M1	0.25	32	3.5	4P	H2	86.1
	M1.2			7			77.9
	M1.4	0.30	36	7			74.7
	M1.6			8			72.5
	M1.7	72.5					
	M1.8	72.5					
	M2	0.40	40	13			68.1
	M2.5	0.45	44	16			64.9
	M3	0.50	46	20			47.6
	M3.5	0.60	48				47.6
	M4	0.70	52	21			45.5
	M5	0.80	60	23			46.5
	M6	1.00	62	25			50.8
	M8	1.25	72	22			62.7
	M10	1.50	80	24			69.2
M12	1.75	89	29	85.1			

订货说明：请按产品编号及公称尺寸订货。 例：248-M1

55° 圆锥管螺纹丝锥

标准：JB/T 9996-1999

材质：HSS HSS-Co

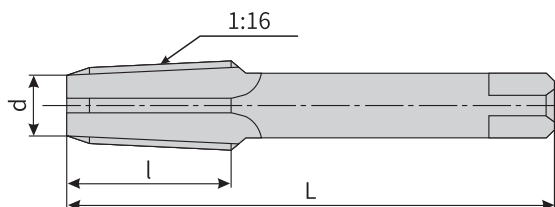

单位：mm

编号	公称尺寸 (inch)	牙数	螺距	全长	刃长	价格 (元)	
	d			L	l	HSS	HSS-Co
242	Rc 1/16	28	0.907	52	14	46.5	49.8
	Rc 1/8			59	15	46.5	49.8
	Rc 1/4	19	1.337	67	19	50.8	54.1
	Rc 3/8			75	21	67.1	69.2
	Rc 1/2	14	1.814	87	26	86.1	90.3
	Rc 3/4			96	28	123	131
	Rc 1	11	2.309	109	33	187	198
	Rc 1 1/4			119	36	309	329
	Rc 1 1/2			125	37	438	462
	Rc 1 3/4			---	---	664	704
	Rc 2			140	41	821	870

订货说明：请按产品编号、公称尺寸及材质订货。 例：242-Rc 1-HSS

55° 圆柱管螺纹丝锥

标准：JB/T 9994-1999

材质：HSS

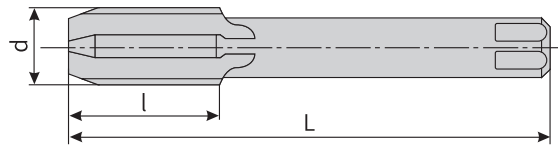

单位：mm

编号	公称尺寸 (inch)	牙数	螺距	全长	刃长	价格 (元)
	d			L	l	
243	G 1/16	28	0.907	52	14	34.7
	G 1/8			59	15	34.7
	G 1/4	19	1.337	67	19	40
	G 3/8			75	21	49.8
	G 1/2	14	1.814	87	26	71.4
	G 5/8			91	26	91.4
	G 3/4			96	28	107
	G 7/8			102	29	138
	G 1	11	2.309	109	33	179
	G 1 1/8			116	34	235
	G 1 1/4			119	36	300
	G 1 3/8			---	---	363
	G 1 1/2			125	37	415
	G 1 3/4			132	39	628
G 2			140	41	852	

订货说明：请按产品编号、公称尺寸订货。 例：243-G 1

三、铣铰刀具



直柄立铣刀

标准: GB/T 6117.1-2010
材质: HSS

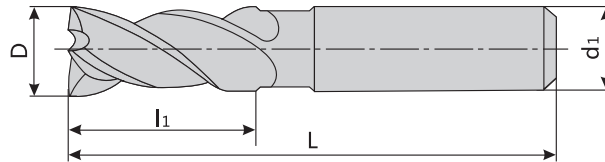

单位: mm

编号	直径	刃长	全长	柄径	价格(元)
	D	l_1	L	d_1	
粗齿 101	3	8	40	4	10.5
	4	11	43		
	5	13	47	5	12
	6		57	6	12.8
中齿 102	8	19	63	8	20.7
	10	22	72	10	27.1
细齿 103	12	16	83	12	31.5
	14			14	35.7
	16	32	92	16	44.1
	18			18	48.3
	20	38	104	20	66.2

订货说明: 请按产品编号、直径订货。 例: 101-3

锥柄立铣刀

标准：GB/T 6117.2-2010

材质：HSS

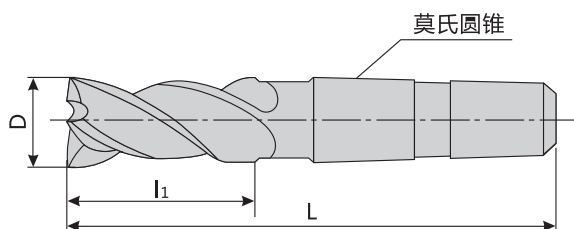

单位：mm

编号	直径	刃长	全长	莫氏圆锥号	价格(元)		
	D	l ₁	L				
粗齿 104	14	26	111	2	48.3		
	16	32	117		57.8		
	18				38	140	66.2
	20	123	95.6				
	22						45
	24	3	143				
25	53			178	123		
26					4	188	143
中齿 105	63	188	170				
细齿 106			28	63			188
	30	75	200				
	32			306			
	35				357		
	36	465					
38							
40							
45							
50							

订货说明：请按产品编号、直径订货。 例：104-14

直柄键槽铣刀

标准: Q/HLR18-2020 GB/T 1112-2012
材质: HSS

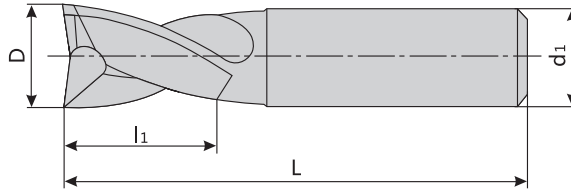

单位: mm

编号	直径	刃长	全长	柄径	公差	价格(元)
	D	l ₁	L	d ₁		
124	4	8	40	4	e8 d8	10.9
	5			5		13.1
	6	10	45	6		19.5
	8	14	50	8		24.2
	10	18	60	10		27.1
	12	22	65	12		36.8
	14	24	70	14		43.1
	16	28	75	16		55.7
	18	32	80	18		66.2
	20	36	85	20		

订货说明: 请按产品编号、直径及公差订货。 例: 124-4-e8

锥柄键槽铣刀

标准：Q/HLR29-2011

材质：HSS

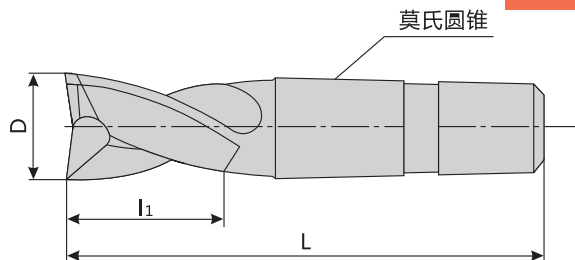

单位：mm

编号	直径	刃长	全长	莫氏圆锥号	公差	价格(元)
	D	l ₁	L			
125	14	24	110	2	e8 d8	50.4
	16	28	115			57.8
	18	32	120			63
	20	36	125			72.5
	22					87.2
	24	---	---	3		101
	25	40	145			108
	26	---	---			131
	28	45	150			172
	30	---	---			221
	32	50	155	4		314
	35	---	---			344
	36	55	185			425
	38	---	---			
	40	60	190			
	45	65	195			
	50					

订货说明：请按产品编号、直径及公差订货。 例：125-14-e8

整体硬质合金不锈钢方肩铣刀

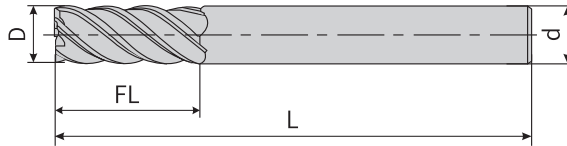

单位：mm

编号	公称尺寸	D	d	FL	L	齿数	价格(元)
303	D3	3	4	6	50	4	45
	D4	4	4	10	50	4	40.5
	D5	5	6	12	50	4	66.5
	D6	6	6	15	50	4	66.5
	D8	8	8	20	60	4	126
	D10	10	10	25	75	4	211
	D12	12	12	26	75	4	294.5
	D16	16	16	40	100	4	643

整体硬质合金不锈钢圆弧铣刀

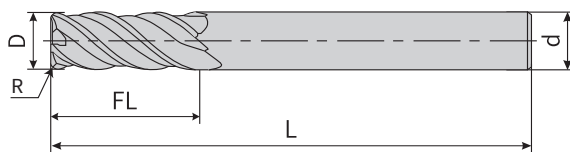

单位：mm

编号	公称尺寸	D	d	R	FL	L	齿数	价格(元)
304	D3	3	4	0.2	6	50	4	59.5
	D4	4	4	0.5	10	50	4	47.5
	D6	6	6	0.2	12	50	4	76
	D6	6	6	0.5	12	50	4	76
	D6	6	6	1	12	50	4	76
	D8	8	8	0.5	20	60	4	145
	D8	8	8	1	20	60	4	145
	D10	10	10	0.5	25	75	4	244.5
	D10	10	10	1	25	75	4	244.5
	D12	12	12	0.5	26	75	4	332
	D12	12	12	1	26	75	4	332
	D16	16	16	0.5	34	100	4	738
D16	16	16	1	34	100	4	738	

整体硬质合金铸铁方肩铣刀

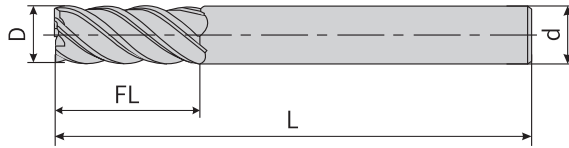

单位：mm

编号	公称尺寸	D	d	FL	L	齿数	价格(元)
305	D4	4	4	10	50	4	40.5
	D5	5	6	12	50	4	66.5
	D6	6	6	15	50	4	66.5
	D8	8	8	18	60	4	126
	D10	10	10	22	75	4	211
	D12	12	12	26	75	4	294.5
	D16	16	16	34	100	4	643

整体硬质合金铸铁圆弧铣刀

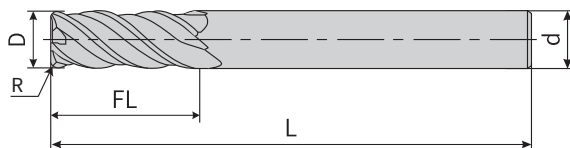

单位：mm

编号	公称尺寸	D	d	R	FL	L	齿数	价格(元)
306	D3	3	4	0.2	6	50	4	59.5
	D4	4	4	0.5	10	50	4	47.5
	D6	6	6	0.2	14	50	4	66.5
	D6	6	6	0.5	14	50	4	76
	D6	6	6	1	14	50	4	76
	D8	8	8	0.2	20	60	4	126
	D8	8	8	0.5	20	60	4	145
	D8	8	8	1	18	60	4	145
	D10	10	10	0.5	22	75	4	244.5
	D10	10	10	1	22	75	4	244.5
	D12	12	12	0.5	26	75	4	332
	D12	12	12	1	26	75	4	332
	D16	16	16	0.5	34	100	4	738
	D16	16	16	1	34	100	4	738

整体硬质合金模具钢方肩铣刀

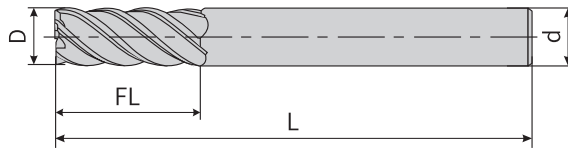

单位：mm

编号	公称尺寸	D	d	FL	L	齿数	价格 (元)
307	D4	4	4	10	50	4	69
	D6	6	6	14	50	4	123.5

整体硬质合金模具钢圆弧铣刀

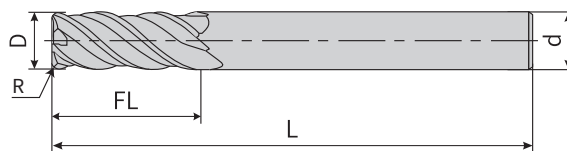

单位：mm

编号	公称尺寸	D	d	R	FL	L	齿数	价格 (元)
308	D4	4	4	0.2	10	50	4	76
	D6	6	6	0.5	15	50	4	133
	D8	8	8	0.5	20	60	4	201.5
	D10	10	10	0.5	25	75	4	330
	D12	12	12	0.5	30	75	4	455.5
	D16	16	16	0.5	34	90	4	883

整体硬质合金模具钢球头铣刀

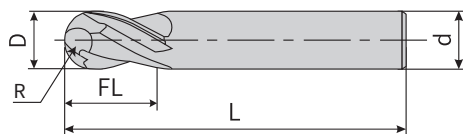

单位：mm

编号	公称尺寸	D	d	R	FL	L	齿数	价格(元)
309	D2	2	4	1	5	50	2	80.5
	D4	4	4	2	10	50	2	69
	D6	6	6	3	14	50	2	121
	D8	8	8	4	18	60	2	182.5
	D10	10	10	5	22	75	2	330
	D12	12	12	6	26	75	2	455.5

整体硬质合金铝用方肩铣刀

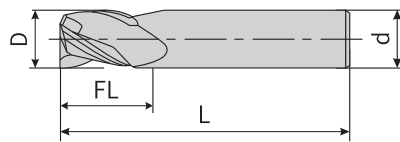

单位: mm

编号	公称尺寸	D	d	FL	L	齿数	价格 (元)
310	D4	4	4	12	50	3	40.5
	D6	6	6	18	50	3	78.5
	D8	8	8	24	60	3	135.5
	D10	10	10	30	75	3	232.5
	D12	12	12	36	75	3	330
	D16	16	16	48	100	3	643

整体硬质合金通用铣刀

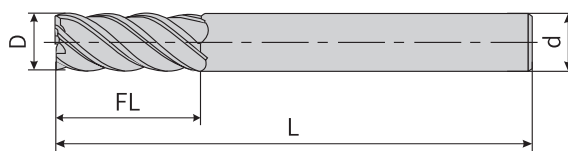

单位: mm

编号	公称尺寸	D	d	FL	L	齿数	价格 (元)
311	D4	4	4	10	50	4	31
	D6	6	6	14	50	4	52
	D8	8	8	20	60	4	95
	D10	10	10	25	75	4	159
	D12	12	12	30	75	4	220.5
	D16	16	16	40	100	4	472

直柄机用铰刀

标准：GB/T 1132-2004

材质：HSS

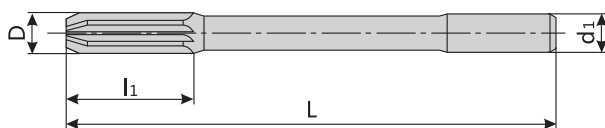

单位：mm

编号	直径	刃长	全长	柄径	价格(元)		
	D	l ₁	L	d ₁	H7	H8	H9
130	1.0	8	30	2	41		
	1.1						
	1.2						
	1.3						
	1.4						
	1.5	9	40	1.6	34.4		
	1.6						
	1.7						
	1.8						
	1.9	10	46	1.8			
	2.0						
	2.1						
	2.2	11	49	2.0	24.2		
	2.3						
	2.4	14	57	2.2	25		
	2.5						
	2.6						
	2.7						
	2.8						
	2.9						
	3.0						
	3.5	15	61	2.4			
	4.0						
	4.5						
5.0							
5.5							
6.0	18	70	2.5				
7.0							
8.0							
9.0							
10.0							
11.0							26
12.0							
	31	109	2.7	26.1			
	33	117	2.8	32.6			
	36	125	2.9	38.9			
	38	133	3.0	41			
	41	142	3.5	47.3			
	44	151	4.0				

订货说明：请按产品编号、直径及精度订货。 例：130-1.0-H7

锥柄机用铰刀

材质：HSS

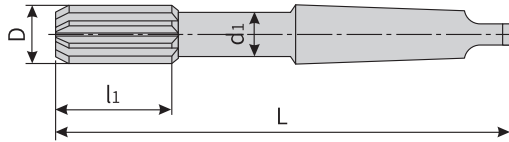

单位：mm

编号	直径	刃长	全长	柄径	价格 (元)		
	D	l ₁	L	d ₁	H7	H8	H9
131	5.5	26	138	1	45.2	---	---
	6						
	7	31	150				
	8	33	156				
	9	36	162				
	10	38	168				
	11	41	175				
	12	44	182				
	13						
	14	47	189				
	15	50	204	2	75.6		
	16	52	210		84		
	17	54	214		100		
	18	56	219		106		
	19	58	223		132		
	20	60	228		---		
	22	64	237		---		
	23	66	241		159		
	24		264		172		
	25	68	268		187		
	26	70	273	---			
	27	71	277	3	208		
	28				240		
	30	73	281		286		
	32	77	317		317		
	34	78	321		356		
	35				---		
	36	79	325		385		
	38	81	329		433		
	40	82	333		471		
42	---						
44	83	336	518				
45			---				

订货说明：请按产品编号、直径及精度订货。 例：131-6-H7

锥柄机用铰刀

材质：HSS

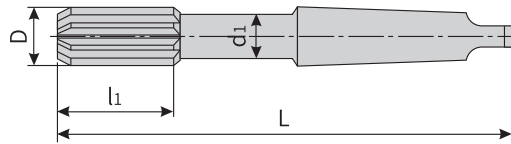

单位：mm

编号	直径	刃长	全长	柄径	价格(元)		
	D	l ₁	L	d ₁	H7	H8	H9
131	46	84	340	4	---	---	---
	48	86	344		597		
	50				629		

订货说明：请按产品编号、直径及精度订货。 例：131-48-H7

四、量具



游标卡尺

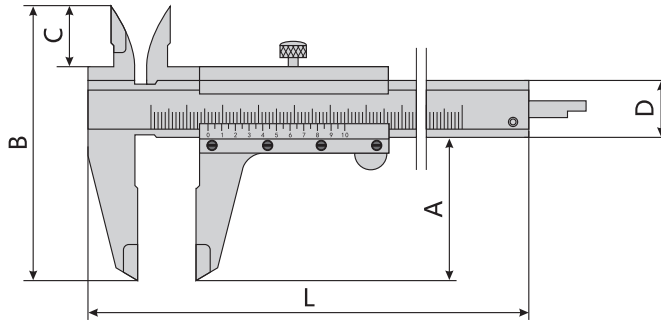

单位: mm

编号	测量范围	分度值	示值误差	规格尺寸					价格(元)	
				L	A	B	C	D	碳钢(II型)	不锈钢(II型)
601-00	0-125	0.02	±0.03	206	40	77	21	16	174	---
601-01/01S	0-150			234.5					184	184
601-02/02S	0-200		310	60	115	38	17	289	289	
601-03/03S	0-300		410					484	484	

订货说明: 请按产品编号订货。例: 601-01 为碳钢卡尺, 601-01S 为不锈钢卡尺。

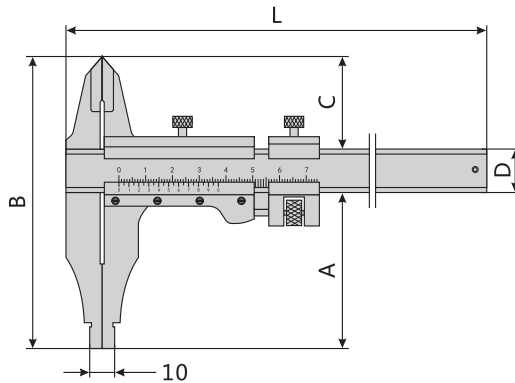

单位: mm

编号	测量范围	分度值	示值误差	规格尺寸					价格(元)	
				L	A	B	C	D	碳钢(III型)	不锈钢(III型)
602-02	0-200	0.02	±0.03	310	60	115	38	17	353	---
602-03	0-300		±0.04	410					484	

订货说明: 请按产品编号订货。例: 602-02

游标卡尺

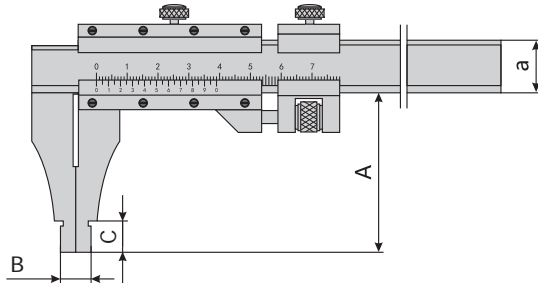

单位：mm

编号	测量范围	分度值	示值误差	规格尺寸				价格(元)
				A	B	C	a	碳钢(IV型)
603A-01	0-500	0.02	± 0.05	80	10	12	21	898
603A-03	0-600		± 0.06					984
603A-05	0-1000		± 0.07	100	20	18	32	2586
603A-07	0-1500	0.02/0.05	$\pm 0.11/\pm 0.16$	150		20	40	5403
603A-08	0-2000		$\pm 0.14/\pm 0.20$	200	30		48	8907
603A-10	0-3000	0.05	± 0.31	260	40	35	76	24749
603A-11	0-4000		± 0.40					37750
603A-12	0-5000		± 0.49					43389

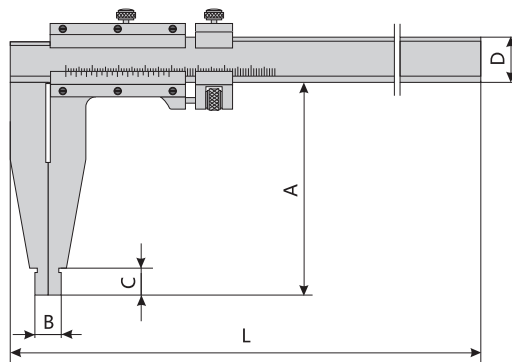

单位：mm

编号	测量范围	分度值	示值误差	规格尺寸					价格(元)
				L	A	B	C	D	不锈钢(IV型)
603B-01	0-500	0.02	± 0.05	660	80/100(定制)	10	12	25	898
603B-03	0-600		± 0.06	760	80/100(定制)				984
603B-05	0-1000		± 0.07	1200	125	18	32	2586	
603B-07	0-1500	0.02/0.05	$\pm 0.11/\pm 0.16$	1790	200	20	20	41.5	5403
603B-08	0-2000		$\pm 0.14/\pm 0.20$	2300				8907	
603B-10	0-3000	0.05	± 0.31	3360	300	53	24749		

带表卡尺

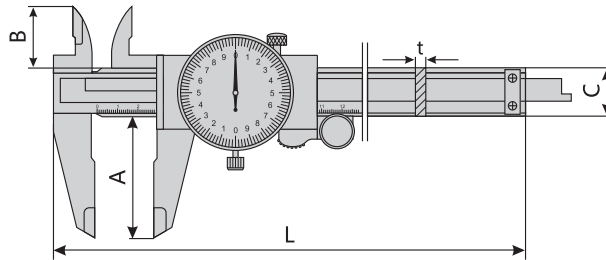

单位: mm

编号	测量范围	分度值	示值误差	规格尺寸					备注	价格(元)
				L	A	B	C	t		
604A-01	0-150	0.02	± 0.03	234	40	21	16	3.3	II型	343
604A-03	0-200			290	50	24.5		3.5		421
604A-05	0-300		± 0.04	393	64	27.5	20	4		566

订货说明: 请按产品编号订货。例: 604A-01

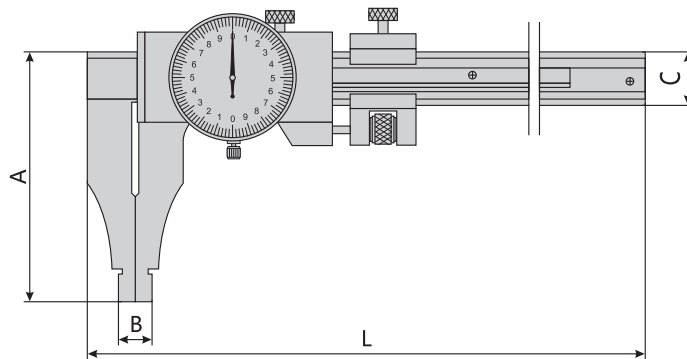

单位: mm

编号	测量范围	分度值	示值误差	规格尺寸				备注	价格(元)
				L	A	B	C		
604-04	0-500	0.02	± 0.05	640	100	10	21	IV型/特殊订货	1563

订货说明: 请按产品编号订货。例: 604-04

电子数显卡尺

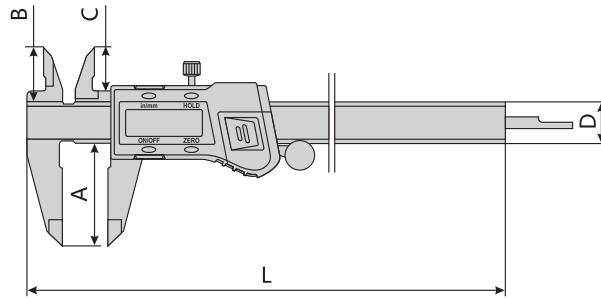

单位：mm

编号	测量范围	分辨力	示值误差	规格尺寸					备注	价格 (元)
				L	A	B	C	D		
605-01	0-150	0.01	±0.03	236	40	21	16.5	16	II型 / 金属壳	327
605-02	0-200			286	50	24	19.5			406
605-03	0-300		±0.04	400	60	26	21.5			844

订货说明：请按产品编号订货。 例：605-01

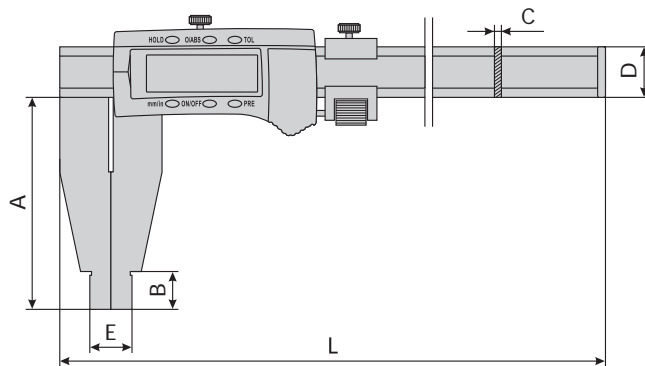

单位：mm

编号	测量范围	分辨力	示值误差	规格尺寸						备注	价格 (元)
				L	A	B	C	D	E		
605B-01	0-500	0.01	±0.05	678	100	18	5.5	24	10	IV型 金属壳	1195
605B-02	0-1000		±0.07	1230	125	24	10.5	31	20		3115
605B-03	0-1500		±0.11	1780	150		12.5	42			5894
605B-04	0-2000		±0.14	2290	200	13227					

订货说明：请按产品编号订货。 例：605B-01

绝对原点数显卡尺

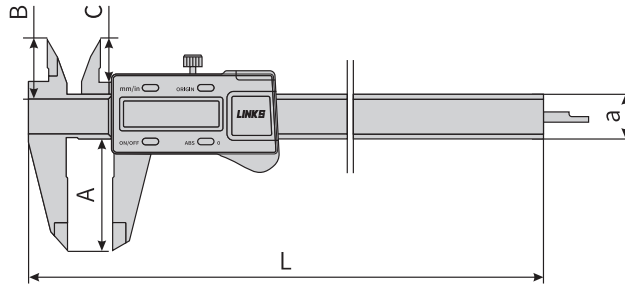

单位: mm

编号	测量范围	分辨率	示值误差	规格尺寸					备注	价格(元)
				L	A	B	C	a		
605D-01	0-150	0.01	±0.03	236	40	21	16.5	16	II型/金属壳	327
605D-02	0-200			286	50	24	19.5			406
605D-03	0-300		±0.04	400	60	26	21.5			844

订货说明: 请按产品编号订货。例:605D-01

IP67 防水数显卡尺

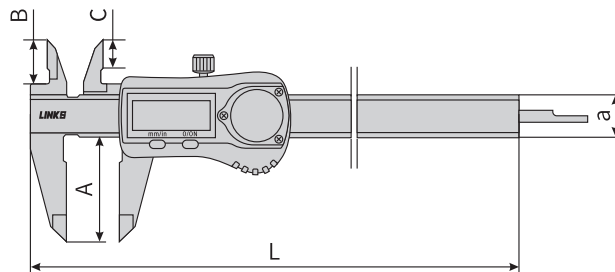

单位: mm

编号	测量范围	分辨率	示值误差	规格尺寸					备注	价格(元)
				L	A	B	C	a		
605E-01	0-150	0.01	±0.03	235	40	21	16.5	16	II型/金属壳	664
605E-03	0-200			285	50	24	19.5			953
605E-05	0-300		±0.04	390	64	26	21.5			1098

订货说明: 请按产品编号订货。例:605E-01

深度游标卡尺

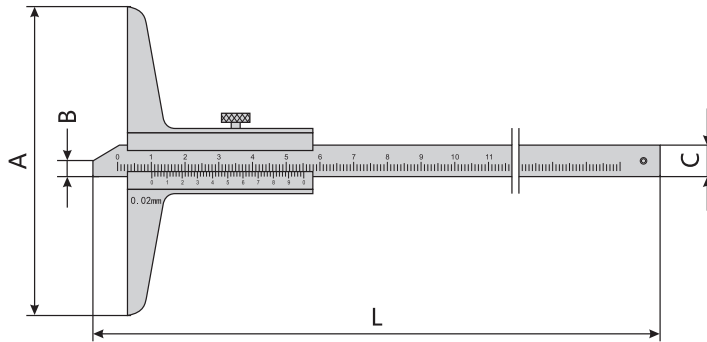

单位：mm

编号	测量范围	分度值	示值误差	规格尺寸				备注	价格(元)
				L	A	B	C		
606-01	0-200	0.02	±0.03	280	100	5	10	---	249
606-03	0-300		±0.04	380					337
606-05	0-500		±0.05	580					538
606-07	0-1000		±0.07	1080					1234
606-09	0-1500		±0.11	1720	300	11.5	28	特殊订货	2648

订货说明：请按产品编号订货。 例：606-01 注：606-09 产品技术要求执行企业标准。

带表深度卡尺

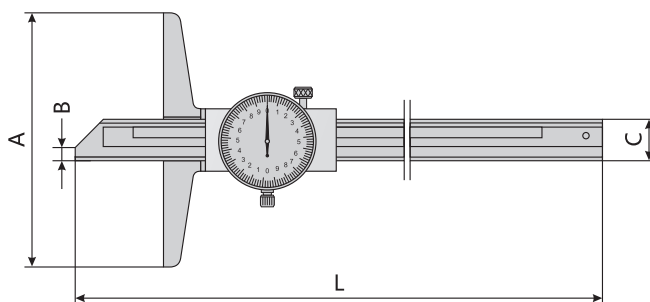

单位: mm

编号	测量范围	分度值	示值误差	规格尺寸				价格(元)
				L	A	B	C	
616-01	0-200	0.02	± 0.03	285	100	5	16	407
616-02	0-300		± 0.04	385				516

订货说明: 请按产品编号订货。 例: 616-01

电子数显深度卡尺

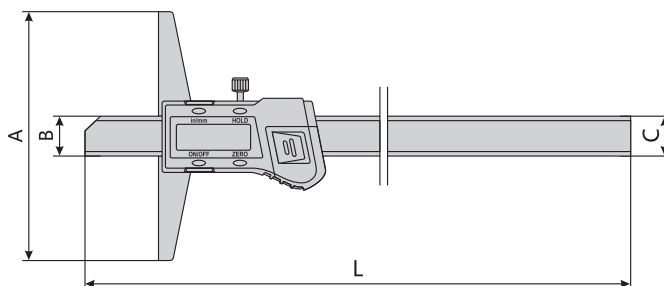

单位: mm

编号	测量范围	分辨率	示值误差	规格尺寸				备注	价格(元)
				L	A	B	C		
615-01	0-200	0.01	± 0.03	280	100	6	14.5	金属壳	543
615-02	0-300		± 0.04	380					756

订货说明: 请按产品编号订货。 例: 615-01

电子数显深度卡尺

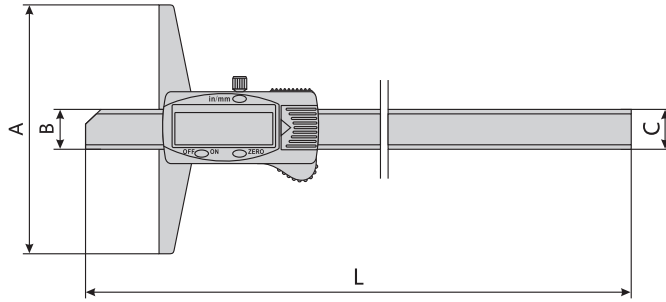

单位: mm

编号	测量范围	分辨力	示值误差	规格尺寸				备注	价格 (元)
				L	A	B	C		
615A-01	0-200	0.01	± 0.03	280	100	6	14.5	塑料壳	543
615A-02	0-300		± 0.04	380					756
615A-03	0-500		± 0.05	580					1143

订货说明: 请按产品编号订货。 例: 615A-01

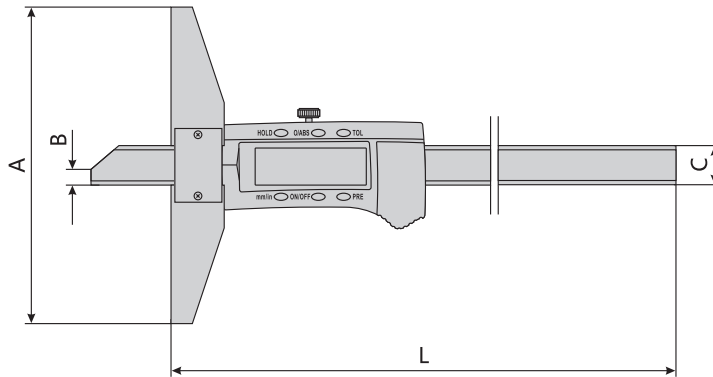

单位: mm

编号	测量范围	分辨力	示值误差	规格尺寸				备注	价格 (元)
				L	A	B	C		
615-03	0-500	0.01	± 0.05	585	120	7	15	金属壳	1143
615-04	0-1000		± 0.07	1188					150

订货说明: 请按产品编号订货。 例: 615-03

高度游标卡尺

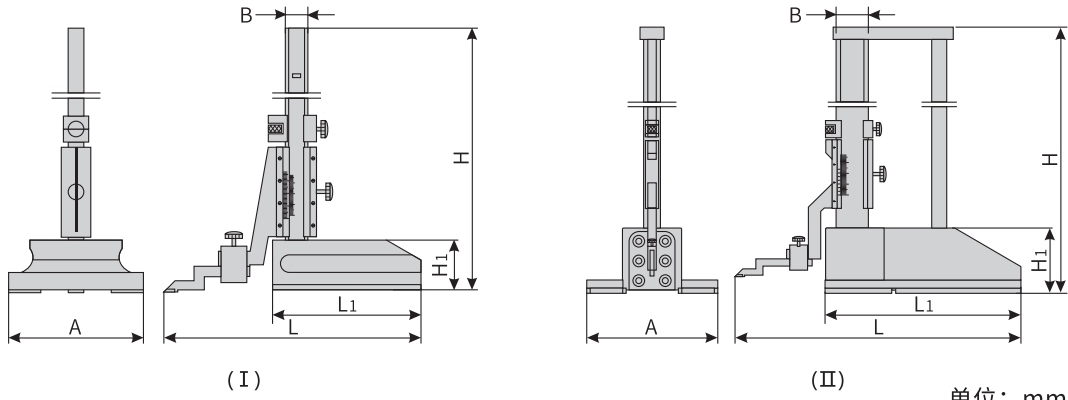

单位: mm

编号	测量范围	分度值	示值误差	规格尺寸						备注	价格(元)	
				L	L ₁	H	H ₁	B	A			
609-01	0-200	0.02	±0.03	178	100	330	32	20	52	I	564	
609-05	0-300		±0.04			430					779	
609-09	0-500		±0.05	242.5	150	658	52.5	25	95		1274	
609-13	0-1000		±0.07	319.3	178	1205					32	120
609-15	0-1500		±0.11	434	300	1765	100	48	200		II	9477
609-16	0-2000		±0.14			2265						19419

带表高度卡尺

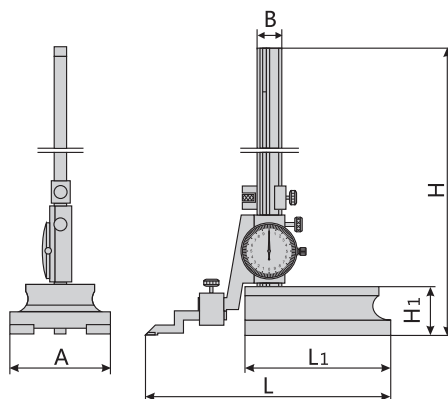

单位: mm

编号	测量范围	分度值	示值误差	规格尺寸						价格(元)
				L	L ₁	H	H ₁	B	A	
617-02	0-300	0.02	±0.04	206	116	455	37	21	76	1582

订货说明: 请按产品编号订货。 例: 617-02

电子数显高度卡尺

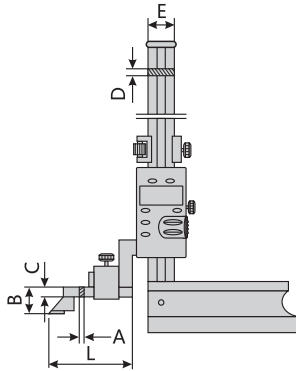

单位: mm

编号	测量范围	分辨力	示值误差	规格尺寸						备注	价格(元)
				L	A	B	C	D	E		
611-01	0-200	0.01	± 0.03	76	6	25	8	6	23	金属壳	907
611-02	0-300		± 0.04							塑料壳	1248
611-03	0-500		± 0.05	105	10	10	10.5	31	金属壳	2143	

订货说明: 请按产品编号订货。 例: 611-01- 金属壳

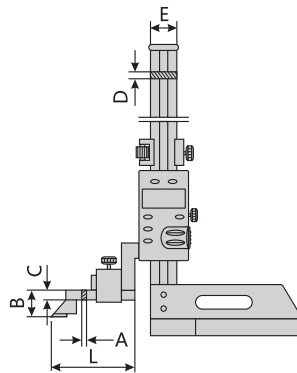

单位: mm

编号	测量范围	分辨力	示值误差	规格尺寸						备注	价格(元)
				L	A	B	C	D	E		
611-04	0-1000	0.01	± 0.07	110	10	39	15	16	50	金属壳	5355
611-05	0-1500		± 0.10								10960
611-06	0-2000		± 0.14								17118

订货说明: 请按产品编号订货。 例: 611-04

数显键槽深度尺

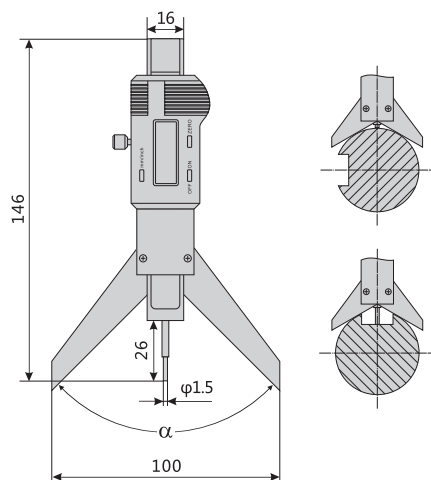

单位: mm

编号	测量范围	分辨率	示值误差	轴径	α	价格(元)
619-01	0-50	0.01	± 0.03	$\phi 5 - \phi 140$	90°	506
619-02				$\phi 5 - \phi 200$	120°	

万能角度尺

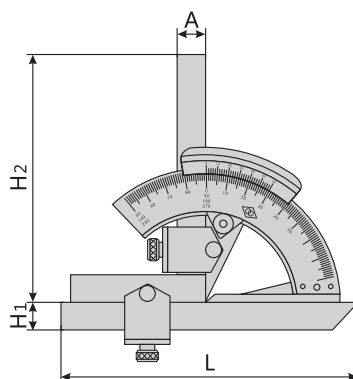

单位: mm

编号	测量范围	分度值	示值误差	规格尺寸				价格(元)
				L	A	H1	H2	
613-01	0-320°	2'	$\pm 2'$	150	14	14	125	734
613-02		5'	$\pm 5'$					

订货说明: 请按产品编号订货。 例: 613-01

单钩深度游标卡尺

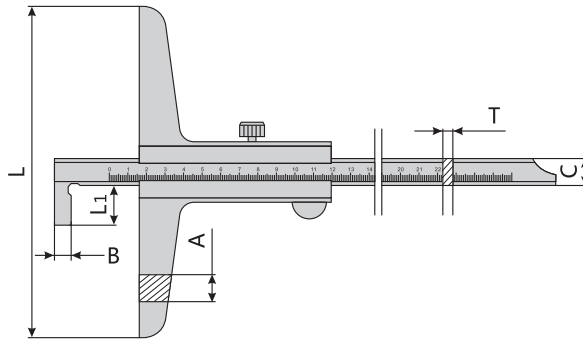

单位: mm

编号	测量范围	分度值	示值误差	规格尺寸						价格(元)
				L	L ₁	A	B	C	T	
607-01	0-150	0.05	±0.05	100	12	6.5	5	8	3	341
607-02	0-200									440
607-03	0-300		±0.06	150	16	8	10	4	559	
607-05	0-400								622	
607-06	0-600		±0.07	250	13.5	10	20	5	1859	
607-07	0-800								2155	
607-08	0-1000		±0.10						2789	

订货说明: 请按产品编号订货。 例: 607-01

刀头内沟槽数显卡尺

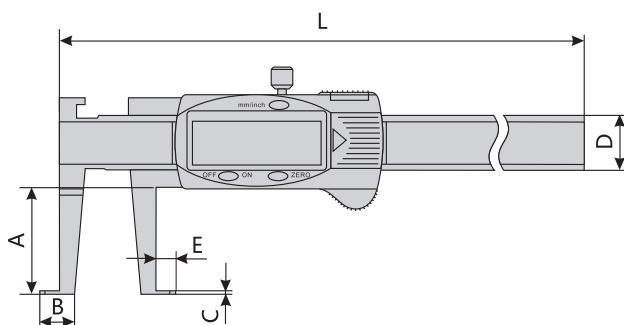

单位: mm

编号	测量范围	分度值	示值误差	规格尺寸						价格(元)	
				L	A	B	C	D	E		
608-01	14-150	0.01	±0.05	240	30	12	1	16	5	759	
608-02	19-150		±0.06		60	17	1.5		6	942	
608-03	25-150			291	90	23	3	20	8	1103	
608-04	8-150		±0.05	240	40	6	1	16	2	759	
608-05	15-200				13	5			920		
608-06	22-200		±0.06	290	70	20	1.5	16	7	1142	
608-07	29-200				347	100	27		3	20	10
608-08	17-300		±0.07	400	50	15	1.5	16	5	1162	
608-09	26-300				80	24			8	1429	
608-10	33-300		±0.08	453	110	31	3.5	20	12	1713	
608-11	25-500				90	23	1.5		24	6	2359
608-12	35-500				120	33				8	2830
608-13	47-500		670	150	45	2	20	3395			

订货说明: 请按产品编号订货。 例: 608-01

外径千分尺

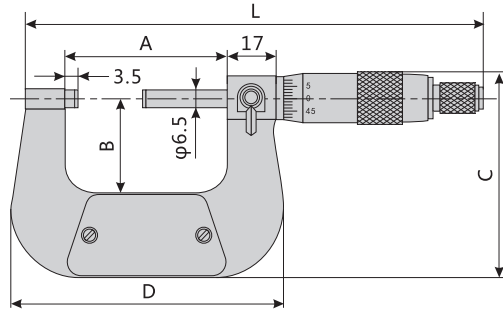

单位: mm

编号	测量范围	分度值	示值误差	规格尺寸					价格(元)
				L	A	B	C	D	
701-01	0-25	0.01	0.004	129	32	24	54	62	167
701-02	25-50			161	57.3	32	71	97	184
701-03	50-75		0.005	186	82.3	44.5	85.5	128	217
701-04	75-100			211	107	57	104	155	232
701-05	100-125		0.006	236	132.3	70	119	194	261
701-06	125-150			261	157.3	82	136	227	294
702-01	0-25	0.001	0.002	129	32	24	54	62	439
702-02	25-50			161	57.3	32	71	97	473
702-03	50-75		0.003	186	82.3	44.5	85.5	128	507
702-04	75-100			211	107	57	104	155	543
702-05	100-125		0.004	236	132.3	70	119	194	590
702-06	125-150			261	157.3	82	136	227	628

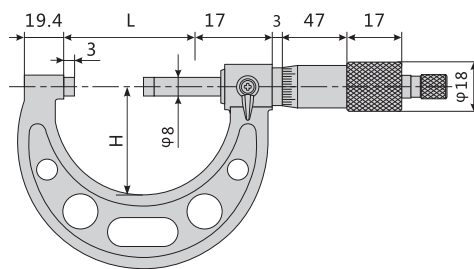

单位: mm

编号	测量范围	分度值	示值误差	规格尺寸		价格(元)
				L	H	
703-01A	150-175	0.01	0.007	183	104	322
703-02A	175-200			209	117	335
703-03A	200-225		0.008	234	130	374
703-04A	225-250			260	142	400
703-05A	250-275		0.009	285	155	422
703-06A	275-300			310	168	446

外径千分尺（管结构）

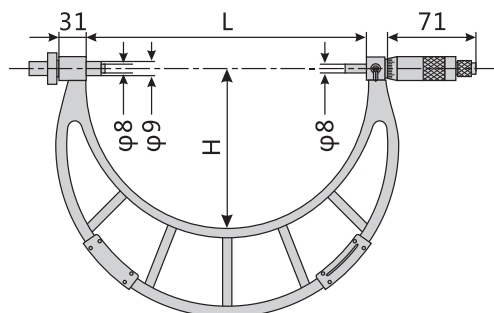

单位：mm

编号	测量范围	分度值	示值误差	规格尺寸		价格(元)
				L	H	
704-01	300-400	0.01	0.011	407	217	851
704-02	400-500		0.013	507	267	942
704-03	500-600		0.015	607	317	1176
704-04	600-700		0.016	707	367	1469
704-05	700-800		0.018	807	417	1758
704-06	800-900	0.020	907	467	2121	
704-07	900-1000		1007	517	2298	

订货说明：请按产品编号订货。 例：704-01

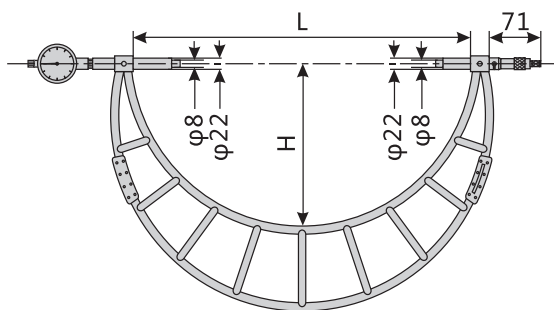

单位：mm

编号	测量范围	分度值	示值误差	规格尺寸		备注	价格(元)
				L	H		
705-01	1000-1500	0.01	0.029	1530	768	企业标准	8004
705-02	1500-2000		0.037	2030	1017		8370
705-03	2000-2500		0.044	2530	1267		10205
705-04	2500-3000		0.052	3030	1516		11061

订货说明：请按产品编号订货。 例：705-01

电子数显外径千分尺

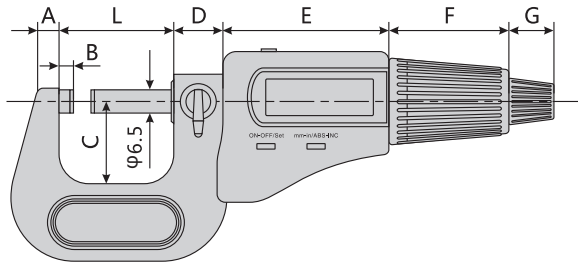

单位：mm

编号	测量范围	分辨力	示值误差	规格尺寸								价格(元)	
				L	A	B	C	D	E	F	G		
704A-01	0-25	0.001	0.002	32	8	3.0	24	14	46.5	33.5	14.5	563	
704A-02	25-50			57			32					655	
704A-03	50-75			82			45					767	
704A-04	75-100			107			57					882	
704A-05	100-125		133	70		940							
704A-06	125-150		158	82		1027							
704A-07	150-175		183	0.004		183	5.5					95	1107
704A-08	175-200		209			107						1250	

订货说明：请按产品编号订货。 例：704A-01

测微头

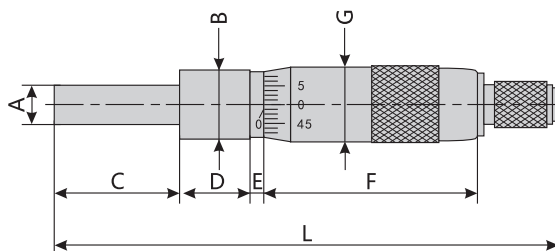

单位：mm

编号	测量范围	分度值	规格尺寸							价格(元)	
			L	A	B	C	D	E	F		G
706-01	0-25	0.01	118	φ6.5	φ12	28.5	17.5	3	48	φ17.5	122
706-02		0.001									354

订货说明：请按产品编号订货。 例：706-01

内径千分尺

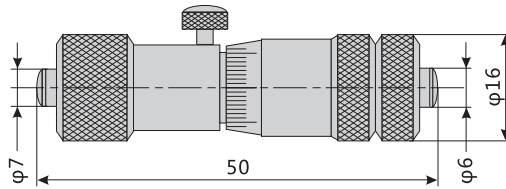

单位: mm

编号	测量范围	分度值	示值误差	接杆	价格(元)
707-01	50-250	0.01	0.008	13 / 25 / 50 / 100	747
707-02	50-600		0.016	13 / 25 / 50 / 100 / 200	970

订货说明: 请按产品编号订货。 例: 707-01

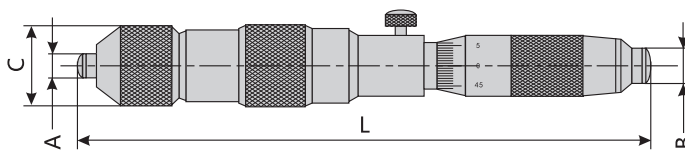

单位: mm

编号	测量范围	分度值	示值误差	规格尺寸				价格(元)
				L	A	B	C	
708-01	150-1500	0.01	0.027	150	φ6	φ7	φ24	5528
708-02	150-2000		0.032					7386
708-03	150-3000		0.050					8461
709-01	250-4000		0.060	250	φ8	φ14	φ34	15803
709-02	250-5000		0.072					27460
709-03	250-6000		0.090					32808

订货说明: 请按产品编号订货。 例: 708-01

内径千分尺（单体式）

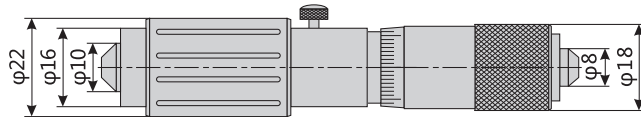

单位：mm

编号	测量范围	分度值	示值误差	价格(元)
710-01	50-75	0.01	0.005	302
710-02	75-100			343
710-03	100-125		0.006	348
710-04	125-150			386
710-05	150-175		0.007	417
710-06	175-200			447
710-07	200-225		0.008	486
710-08	225-250			518
710-09	250-275		0.009	555
710-10	275-300			592

订货说明：请按产品编号订货。 例：710-01

螺纹千分尺

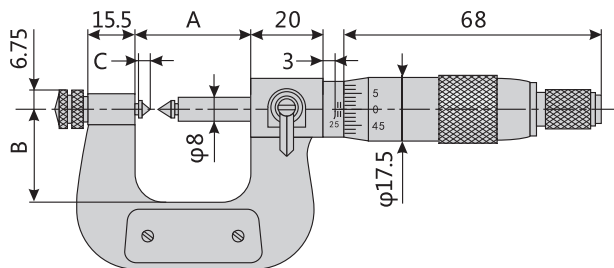

单位：mm

编号	测量范围	分度值	示值误差	规格尺寸			价格(元)
				A	B	C	
711-01	0-25	0.01	0.004	37.5	25	3	546
711-02	25-50			62.5	35	3.12	603
711-03	50-75		0.005	87.5	47.5	3.35	773
711-04	75-100			112.5	60	3.71	841
711-05	100-125		0.006	137.5	72.5	4.33	966
711-06	125-150			162.5	85	5.31	1086

订货说明：请按产品编号订货。 例：711-01

电子数显螺纹千分尺

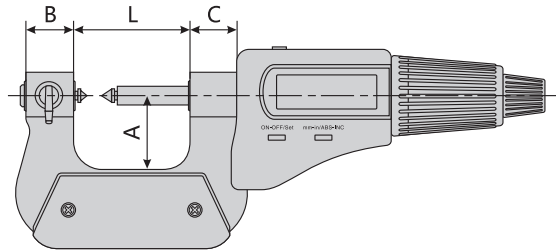

单位: mm

编号	测量范围	分辨力	示值误差	规格尺寸				价格(元)
				L	A	B	C	
711A-01	0-25	0.001	0.004	42	26	17	17	1559
711A-02	25-50			67	38			1639
711A-03	50-75		0.005	92	50			1724
711A-04	75-100			118	62			1827
711A-05	100-125		0.006	143	70			2428
711A-06	125-150			168	82			2596

公法线千分尺

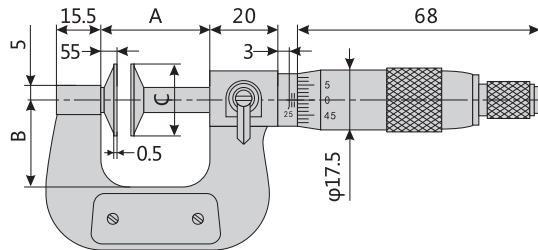

单位: mm

编号	测量范围	分度值	示值误差	规格尺寸			价格(元)
				A	B	C	
712-01	0-25	0.01	0.004	37.5	25	φ20	434
712-02	25-50			62.5	35	φ25	504
712-03	50-75		0.005	87.5	47.5		φ25/φ30
712-04	75-100			112.5	60	639	
712-05	100-125		0.006	137.5	72.5	φ30	720
712-06	125-150			162.5	85		942
712-07	150-175		0.007	196	107	φ30	1443
712-08	175-200			221	119		1684
712-09	200-225		0.008	246	132	φ30	3213
712-10	225-250			271	144		3442
712-11	250-275		0.010	296	157	φ30	3674
712-12	275-300			321	169		4131
712-13	300-325		0.012	346	180.4	φ32	5737
712-14	325-350			371	192.9		6653

四

深度千分尺

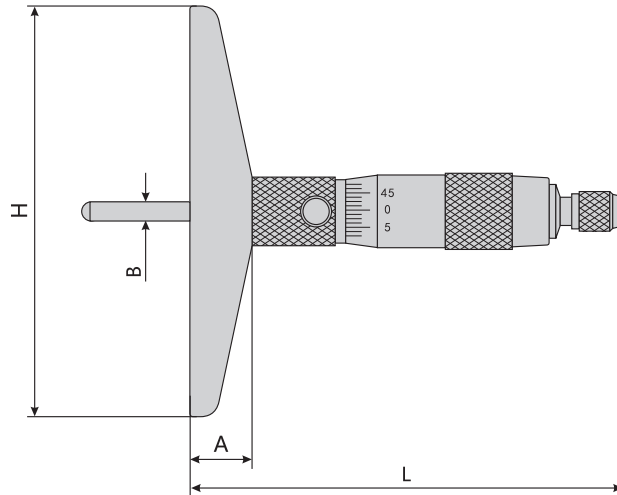

单位：mm

编号	测量范围	分度值	示值误差	规格尺寸				备注	价格(元)					
				L	H	A	B							
713-01	0-25	0.01	0.004	106	100	15	Φ4.5	平测头	334					
713-02	0-50								452					
713-03	0-100								0.005	494				
713-04	0-150									756				
713-05	0-200								0.006	1153				
713-06	0-300								0.007	1547				
713-01A	0-25		0.004					106	100	15	Φ4.5	球测头	334	
713-02A	0-50												452	
713-03A	0-100												0.005	494
713-04A	0-150													756
713-05A	0-200												0.006	1153
713-06A	0-300												0.007	1547

订货说明：请按产品编号订货。 例：713-01

电子数显深度千分尺

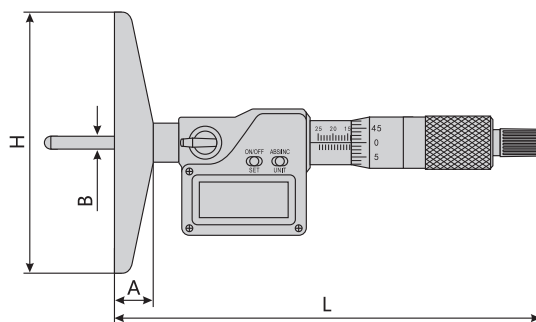

单位：mm

编号	测量范围	分辨力	示值误差	规格尺寸					备注	价格(元)
				L	H	A	B	C		
713A-01	0-25	0.001	0.004	142	100	25	17	Φ4.5	平测头	1675
	0-50									1729
713A-02	0-100		0.005							1834
713A-06	0-300		0.007							2313
713A-21	0-25		0.004						球测头	1675
	0-50									1729
713A-22	0-100		0.005							1834
713A-26	0-300		0.007							2313

订货说明：请按产品编号订货。 例：713A-01

壁厚千分尺

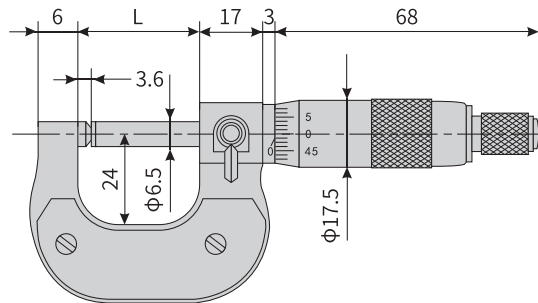

单位: mm

编号	测量范围	分度值	示值误差	规格尺寸	价格 (元)
				L	
719-01	0-25	0.01	0.004	32	206
719-02	25-50			57	244
719-03	50-75	---	---	---	279
719-04	75-100			---	333

订货说明: 请按产品编号订货。 例: 719-01

深跨度板厚千分尺

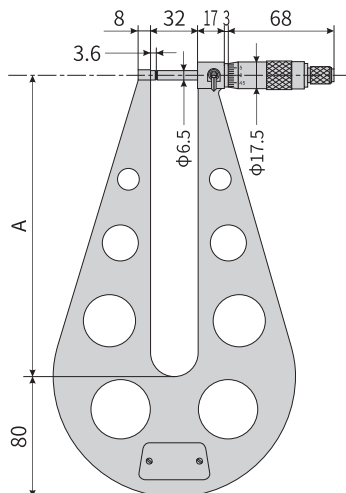

单位: mm

编号	测量范围	分度值	示值误差	A	价格 (元)
724-01	0-25	0.01	0.005	150	765
724-02				200	825

订货说明: 请按产品编号订货。 例: 724-01

杠杆千分尺

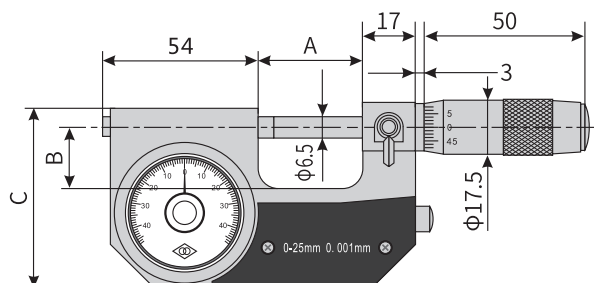

单位: mm

编号	测量范围	分度值	示值误差	规格尺寸			价格(元)
				A	B	C	
725-01	0-25	0.001	0.003	32	20	58.5	1766
725-02	25-50			57	26.5	63.5	2029

订货说明: 请按产品编号订货。 例: 725-01

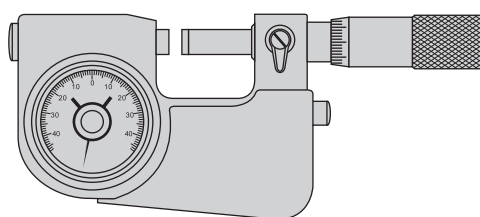

单位: mm

编号	测量范围	分度值	示值误差	价格(元)
725-03	50-75	0.001	0.003	2300
725-04	75-100			2668

订货说明: 请按产品编号订货。 例: 725-02

尖头千分尺

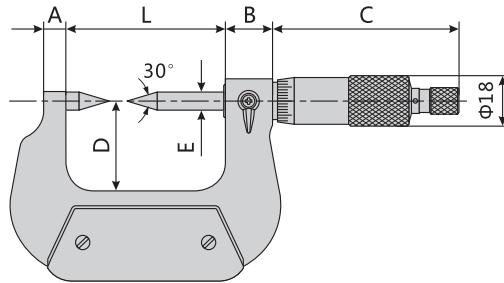

单位: mm

编号	测量范围	分度值	示值误差	规格尺寸						价格(元)
				L	A	B	C	D	E	
728-01	0-25	0.01	0.004	32	6	17	57	24	Φ6.5	372
728-02	25-50			57	8			32		410
728-03	50-75		82	45	447					
728-04	75-100		107	57	633					

订货说明: 请按产品编号订货。 例: 728-01

电子数显尖头千分尺

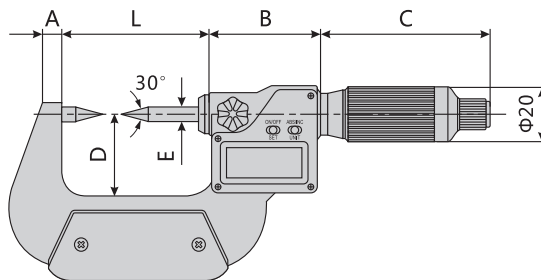

单位: mm

编号	测量范围	分辨率	示值误差	规格尺寸						价格(元)
				L	A	B	C	D	E	
728A-01	0-25	0.001	0.004	34	6	44.5	65	25	Φ6.5	1620
728A-02	25-50			59.5	8			32		1696
728A-03	50-75		84.5	44.5	1771					
728A-04	75-100		109.5	57	1850					

订货说明: 请按产品编号订货。 例: 728A-01

小测头千分尺

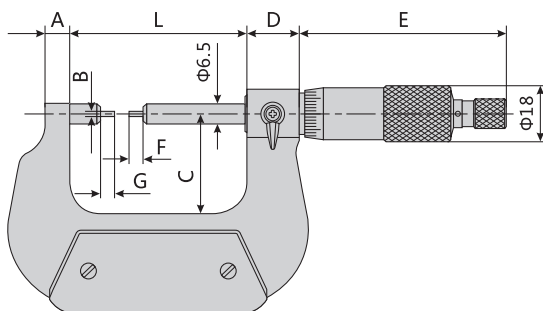

单位：mm

编号	测量范围	分度值	示值误差	规格尺寸								备注	价格(元)
				L	A	B	C	D	E	F	G		
729-01	0-25	0.01	0.004	32	3	Φ2	24	17	67	5	5	A型测头	471
729-02	25-50			57			32						545
729-03	50-75		82	45			589						
729-04	75-100		107	57			595						
729-05	100-125		133	70			712						
729-06	125-150		158	82			860						
729-07	150-175		183	95			1028						
729-01B	0-25		32	24		Φ3	10			10	B型测头		471
729-02B	25-50		57	32									545
729-03B	50-75		82	45									589
729-04B	75-100		107	57									595
729-05B	100-125		133	70									712
729-06B	125-150		158	82									860
729-07B	150-175		183	95									1028

订货说明：请按产品编号订货。 例：729-01

千分尺尺座

单位：mm

编号	测量范围	单位	价格(元)
731	0-25	件	125

订货说明：请按产品编号订货。 例：731

三爪内径千分尺

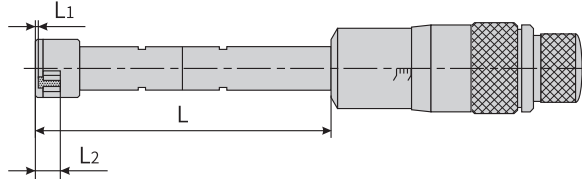

单位: mm

编号	测量范围	分度值	示值误差	接杆	规格尺寸			价格(元)
					L	L1	L2	
732-01	6-8	0.001	0.004	100	54.5	1.5	2.5	1592
732-02	8-10							
732-03	10-12							
732-04	12-16	0.005	0.004	150	80	0.5	6	1194
732-05	16-20							
732-06	20-25							
732-07	25-30							
732-08	30-40							
732-09	40-50	0.005	0.005	97	13.5	2114		

电子数显三爪内径千分尺

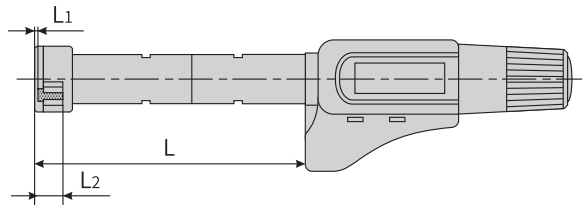

单位: mm

编号	测量范围	分辨率	示值误差	接杆	规格尺寸			价格(元)
					L	L1	L2	
732A-01	6-8	0.001	0.004	100	54.5	1.5	2.5	2413
732A-02	8-10							
732A-03	10-12							
732A-04	12-16	0.001	0.004	150	80	0.5	6	2583
732A-05	16-20							
732A-06	20-25							
732A-07	25-30							
732A-08	30-40							
732A-09	40-50	0.005	0.005	97	13.5	3023		

内测千分尺

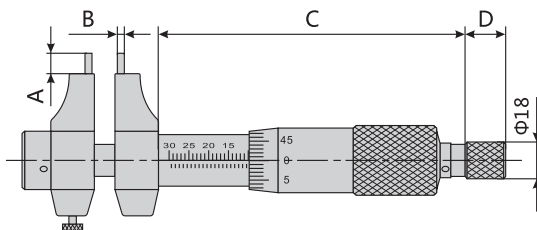

单位: mm

编号	测量范围	分度值	示值误差	规格尺寸				价格(元)
				A	B	C	D	
733-01	5-30	0.01	0.005	5	Φ2	26	17	443
733-02	25-50		0.006			38		588
733-03	50-75		0.007			50		647
733-04	75-100		0.008			62		711
733-05	100-125		0.009			70		801
733-06	125-150		0.010			82		888
733-07	150-175					95		969
733-08	175-200					107		1058

电子数显内测千分尺

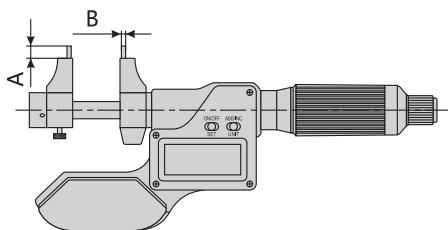

单位: mm

编号	测量范围	分辨力	示值误差	规格尺寸				价格(元)
				A	B	C	D	
733A-01	5-30	0.001	0.005	5	Φ2	26	17	1647
733A-02	25-50		0.006			38		1696
733A-03	50-75		0.007			50		1747
733A-04	75-100		0.008			62		1800
733A-05	100-125		0.009			70		1850
733A-06	125-150		0.010			82		1926
733A-07	150-175					95		2002
733A-08	175-200					107		2104

叶片千分尺

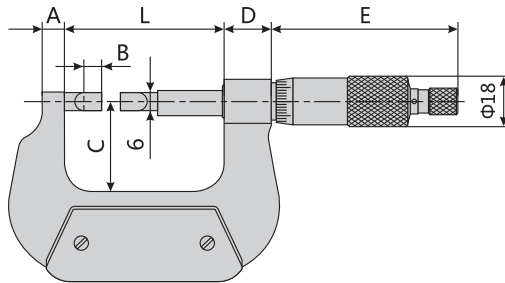

单位: mm

编号	测量范围	分度值	示值误差	规格尺寸						价格(元)	
				L	A	B	C	D	E		
734-01	0-25	0.01	0.004	42	6	6.5	26	17	57	1024	
734-02	25-50			67						1155	
734-03	50-75			92						1300	
734-04	75-100		118	0.005	143					62	1402
734-05	100-125		143		70					1528	
734-06	125-150		168		82					1715	
734-07	150-175		192		95					1840	

电子数显叶片千分尺

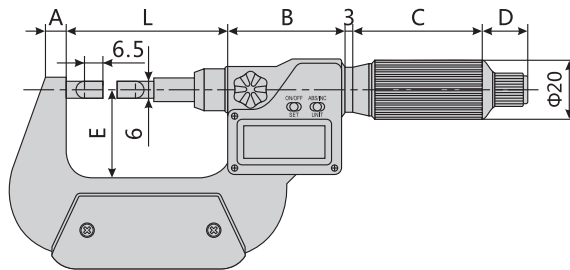

单位: mm

编号	测量范围	分辨率	示值误差	规格尺寸						价格(元)	
				L	A	B	C	D	E		
734A-01	0-25	0.001	0.002	34.5	6	44.5	46	16	25	1771	
734A-02	25-50			59.5					32	1850	
734A-03	50-75			84.5					44.5	46	16
734A-04	75-100		0.003	109.5	10				57	2029	
734A-05	100-125			135					70	2104	
734A-06	125-150			160.5					82	2180	
734A-07	150-175			186					12	94.5	2256

百分表

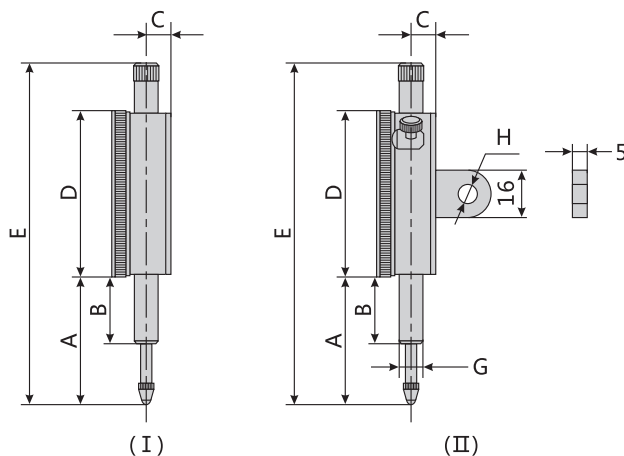

单位: mm

编号	测量范围	分度值	精度等级	规格尺寸					备注	价格(元)					
				A	B	C	D	E							
(I)															
801-01	0-5	0.01	0级	42.5	21.5	8.5	Φ58.2	114.7	塑料后盖	232					
			1级												221
801-02	0-10		0级												254
801-03	0-20		1级			52.5						124.7	365		
801-04	0-30					62.5						134.7	424		
801-05	0-50					91.8		31.5		10	Φ76.4	176.5	553		
802-01	0-3		0级	23.5	13.5	8	Φ42.7	76			275				
			1级								237				

单位: mm

编号	测量范围	分度值	精度等级	规格尺寸								备注	价格(元)		
				A	B	C	D	E	F	G	H				
(II)															
802-01	0-3	0.01	1级	23.5	13.5	8	Φ42.7	76	20	Φ8	Φ6.5	耳环后盖	245		
801-01	0-5			42.5	21.5	8.5	Φ58.2	114.7							229
801-02	0-10														
801-04	0-30			62.5				134.7							436

订货说明: 请注明产品编号、精度级别及备注订货。 例: 801-01-0级 - 塑料后盖

千分表

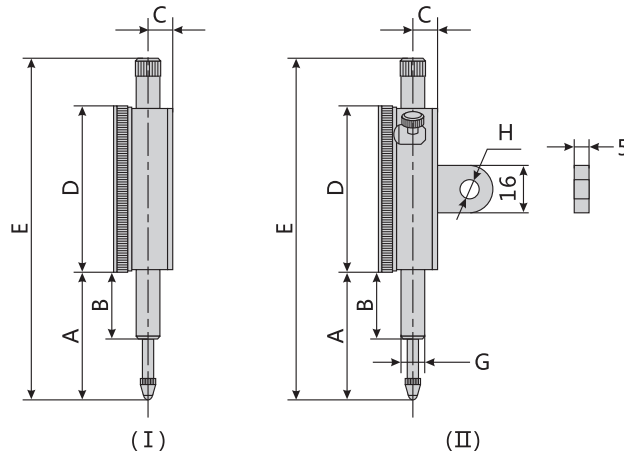

单位：mm

编号	测量范围	分度值	精度等级	规格尺寸					备注	价格(元)
				A	B	C	D	E		
(I)										
803-01	0-1	0.001	1级	38.5	21.5	8.5	Φ58.2	108.7	塑料后盖	316
									塑料后盖/公差	328

单位：mm

编号	测量范围	分度值	精度等级	规格尺寸								备注	价格(元)
				A	B	C	D	E	F	G	H		
(II)													
803-01	0-1	0.001	1级	38.5	21.5	8.5	Φ58.2	108.7	20	Φ8	Φ6.5	耳环后盖	321

订货说明：请注明产品编及备注订货号。 例：803-01- 塑料后盖

电子数显指示表

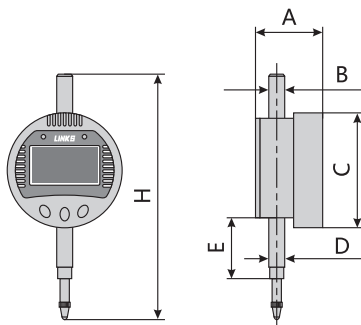

单位: mm

编号	测量范围	分辨力	示值误差	规格尺寸						备注	价格(元)
				H	A	B	C	D	E		
806(IV)-01	0-12.7	0.01	0.02	120	30.3	Φ10	Φ56.5	Φ8h6	25.4	五键	549
806(IV)-04		0.001	0.005								1098

订货说明: 请按产品编号订货。 例: 806(IV)-01

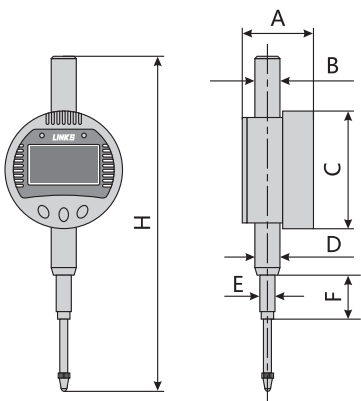

单位: mm

编号	测量范围	分辨力	示值误差	规格尺寸							备注	价格(元)
				H	A	B	C	D	E	F		
806(IV)-02	0-25.4	0.01	0.02	170	34.6	Φ13	Φ56.5	Φ13	Φ8h6	22	五键	670
806(IV)-05		0.001	0.005									1245

订货说明: 请按产品编号订货。 例: 806(IV)-02

电子数显指示表

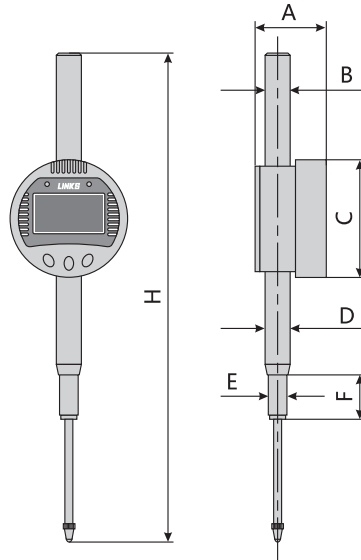

单位：mm

编号	测量范围	分辨力	示值误差	规格尺寸							备注	价格(元)
				H	A	B	C	D	E	F		
806(IV)-03	0-50	0.01	0.02	246	34.6	Φ13	Φ56.5	Φ13	Φ8h6	22	五键	1127
806(IV)-06		0.001	0.005									1794

订货说明：请按产品编号订货。 例：806(IV)-03

磁性表座

单位：mm

编号	规格	表夹孔径	价格(元)
822-01	CZ-6A	Φ8+0.02	169
822-02	WCZ-6B	Φ6.5/8+0.02	211
822-03	WCE-F	Φ8+0.02	193

单位：mm

编号	规格	表夹孔径	价格(元)
822-04	WCE-F1	Φ8+0.02	209
822-05	WCE-C		226
822-06	WCE-D		

订货说明：请按产品编号订货。 例：822-01

内径百分表

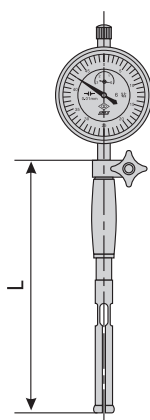

单位: mm

编号	测量范围	表头测量范围	可测孔深	精度级别	分度值	L	备注	价格(元)
808-01	3-4	0-3	20	1级	0.01	76	涨簧式 JB 标准	1492
808-02	4-6		30			96		1094
808-03	6-10		40			140		711
808-04	10-18		130			200		853

订货说明: 请按产品编号订货。 例: 808-01

内径百分表

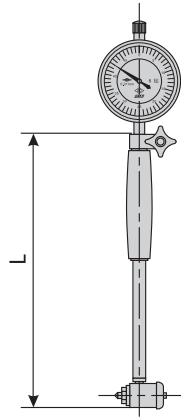

单位：mm

编号	测量范围	表头测量范围	可测孔深	分度值	L	备注	价格 (元)	
							0 级精度	1 级精度
809-01	18-35	0-5	135	0.01	224	护桥式 GB 标准	490	479
		0-10					550	523
809-02	35-50	0-5	150		251		465	454
		0-10					524	497
809-03	50-100	0-5	200		316		520	509
		0-10					573	546
809-04	50-160	0-5	200		316		612	602
		0-10					660	633
809-05	100-160	0-5	300		410		603	591
		0-10					660	633
809-06	160-250	0-5	400		510		694	681
		0-10					760	730
809-07	250-450	0-5	500		610		825	813
		0-10					882	852

订货说明：请注明产品编号、表头测量范围及精度等级订货。 例：809-01-0-5-1 级

内径千分表

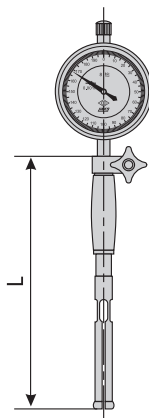

单位: mm

编号	测量范围	可测孔深	精度级别	分度值	L	备注	价格(元)
810-03	3-4	40	1级	0.001	76	涨簧式 JB标准	1740
810-04	4-6				96		1276
810-01	6-10				140		1220
810-02	10-18				200		1246

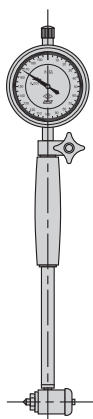

单位: mm

编号	测量范围	可测孔深	分度值	备注	价格(元)
811-01	18-35	135	0.001	护桥式 GB 标准	987
811-02	35-50	150			1035

订货说明: 请按产品编号订货。 例: 811-01

内径千分表

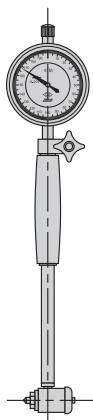

单位：mm

编号	测量范围	可测孔深	分度值	备注	价格(元)
811-03	50-100	200	0.001	护桥式 GB 标准	1065
811-04	50-160				1097
811-05	100-160	300			1114
811-06	160-250	400			1351
811-07	250-450	500			1481

订货说明：请按产品编号订货。 例：811-03

杠杆百分表

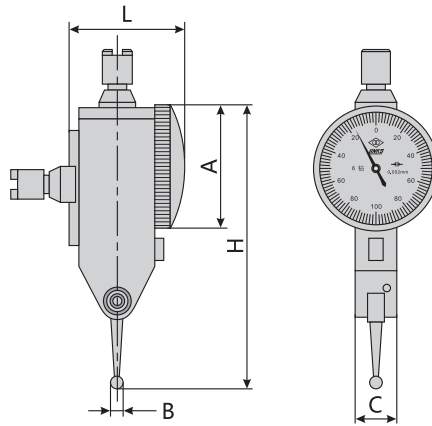

单位: mm

编号	测量范围	分度值	示值误差 (单向/双向)	规格尺寸					备注	价格(元)
				L	H	A	B	C		
804-01	0-0.8	0.01	$\pm 0.010/\pm 0.013$	23.5	75	$\Phi 33$	$\Phi 2$	8	正反双向测量	501

订货说明: 请按产品编号订货。 例: 804-01

杠杆千分表

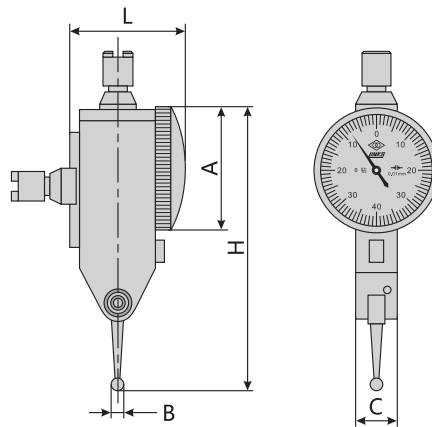

单位: mm

编号	测量范围	分度值	示值误差 (单向/双向)	规格尺寸					备注	价格(元)
				L	H	A	B	C		
805-01	0-0.2	0.002	$\pm 0.004/\pm 0.006$	23.5	75	$\Phi 33$	$\Phi 2$	8	正反双向测量	638

订货说明: 请按产品编号订货。 例: 805-01

四

百分比较仪

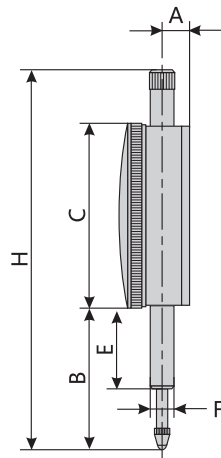

单位：mm

编号	测量范围	分度值	规格尺寸						备注	价格(元)
			H	A	B	C	E	F		
816-01	±0.4	0.01	108.7	8.5	38.5	Φ58.2	21.5	Φ8	合同订货	256

订货说明：请按产品编号订货。 例：816-01

千分比较仪

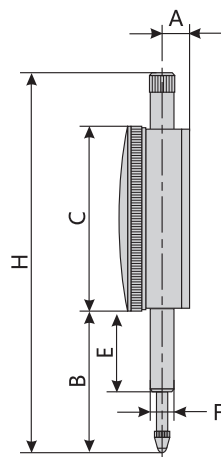

单位：mm

编号	测量范围	分度值	规格尺寸						备注	价格(元)
			H	A	B	C	E	F		
816-02	±0.07	0.001	108.7	8.5	38.5	Φ58.2	21.5	Φ8	合同订货	305

订货说明：请按产品编号订货。 例：816-02

扭簧比较仪

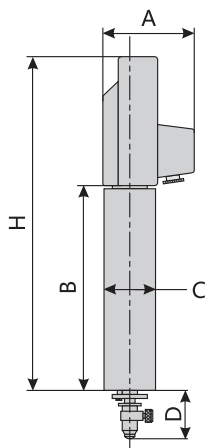

单位：mm

编号	测量范围	分度值	夹持套	规格尺寸					备注	价格(元)
				H	A	B	C	D		
812-01	±0.3	0.01	Φ28	182	49.5	110	Φ28	26	---	736
812-02	±0.15	0.005								742
812-03	±0.06	0.002								817
812-04	±0.03	0.001								897
812-05	±0.015	0.0005								1406
812-06	±0.006	0.0002								1473

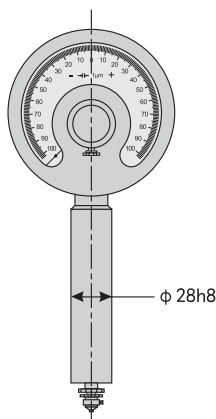

单位：mm

编号	测量范围	分度值	夹持套	备注	价格(元)
813-01	±0.1	0.001	Φ28	大量程	1260

订货说明：请按产品编号订货。 例：813-01

扭簧比较仪

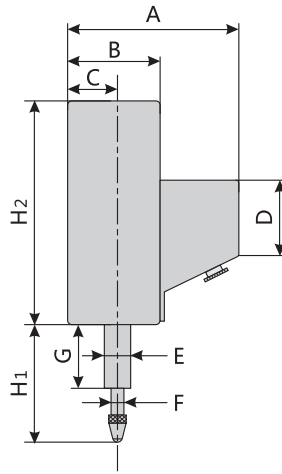

单位：mm

编号	测量范围	分度值	夹持套	规格尺寸								备注	价格(元)	
				H1	H2	A	B	C	D	E	F			G
814-01	±0.05	0.001	Φ8	Φ35	Φ69	53	32	17.5	21.8	Φ8	Φ5	20	---	1205
814-02	±0.025	0.0005											合同订货	1769
814-03	±0.1	0.002											---	1022
	±0.25	0.005											---	710

双面百分表

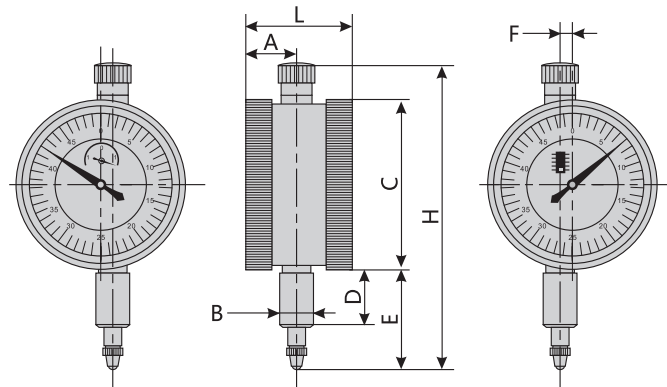

单位：mm

编号	测量范围	分度值	精度等级	规格尺寸								价格(元)
				L	H	A	B	C	D	E	F	
818-01	0-3	0.01	1级	26	76	12.5	Φ8	Φ42	13.5	23.5	3	414

订货说明：请按产品编号订货。 例：818-01

深度百分表

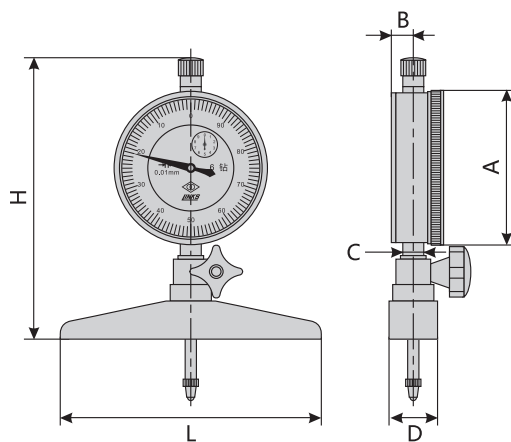

单位: mm

编号	测量范围	分度值	精度等级	规格尺寸						价格(元)
				L	H	A	B	C	D	
819-01	0-100	0.01	1级	100	106	Φ58	7.7	Φ8	18	671

订货说明: 请按产品编号订货。例: 819-01

杠杆齿轮比较仪

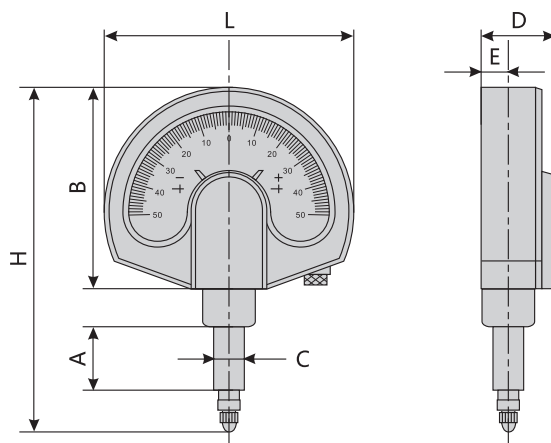

单位: mm

编号	测量范围	分度值	表盘示值	允许误差	测力	规格尺寸						备注	价格(元)	
						L	H	A	B	C	D			E
815	±0.05	0.001	50-0-50μm	1.2μm	≤ 1N	Φ66	94	20	54	Φ8	16	5	7钻防震	1487

订货说明: 请按产品编号订货。例: 815

测厚规

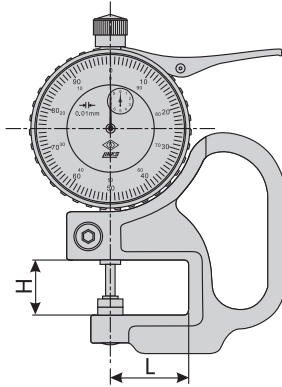

单位：mm

编号	测量范围	分度值	指示表	规格尺寸		价格(元)
				L	H	
823-01	0-10	0.01	普通表	30	20	316

订货说明：请按产品名编号订货。 例：823-01

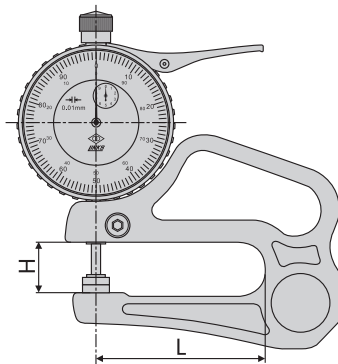

单位：mm

编号	测量范围	分度值	指示表	规格尺寸		价格(元)
				L	H	
823	0-10	0.01	普通表	60	20	412

订货说明：请注明产品编号及规格尺寸订货。 例：823-0-10×60

测厚规

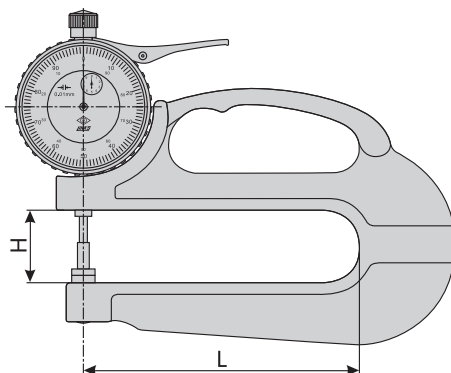

单位: mm

编号	测量范围	分度值	指示表	规格尺寸		价格(元)
				L	H	
823-03	0-10	0.01	普通表	120	30	507

订货说明: 请按产品名编号订货。 例: 823-03

公制带表外卡规

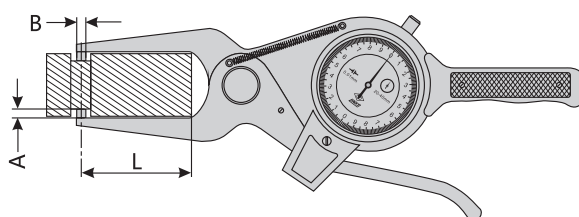

单位: mm

编号	测量范围	分度值	规格尺寸			价格(元)
			A	B	L	
824-01	0-20	0.01	6	Φ3	60	552
824-02	20-40					
824-03	40-60				55	
824-04	60-80					
824-05	80-100					

订货说明: 请按产品编号订货。 例: 824-01

公制带表内卡规

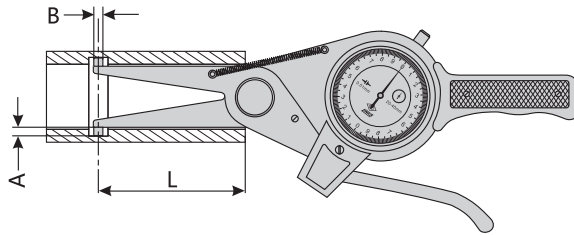

单位：mm

四

编号	测量范围	分度值	规格尺寸			价格(元)		
			A	B	L			
825-01	15-35	0.01	3	Φ3	50	552		
825-02	35-55		6		80			
825-03	55-75		8		90			
825-04	75-95				100			
825-05	95-115		10		Φ3	150	876	
825-06	115-135					160	1045	
825-07	135-155						170	1239
825-08	155-175							
825-09	175-195							
825-10	195-215							

订货说明：请按产品编号订货。 例：825-01

量 块

标准：GB/T6093-2001

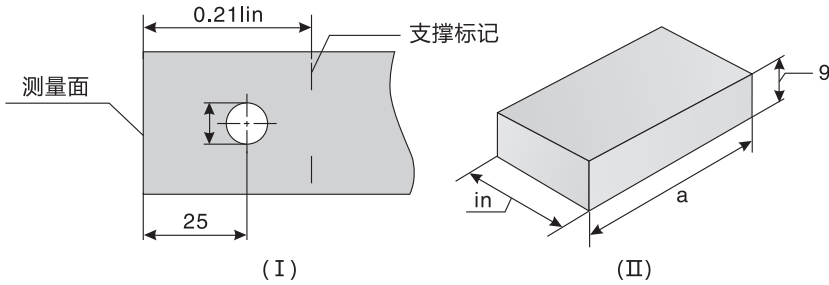

注：(I) 连接孔尺寸及位置， $in > 100\text{mm}$ ，及支撑点在测量过程中的位置。
(II) $in \leq 10\text{mm}$ ， $a = 30$ ； $in > 10\text{mm}$ ， $a = 35$ 。

ISO 3650

单位：mm

编号	总块数	单位	标称长度系列	间隔	块数	价格(元)			
						0级	1级	2级	3级
901-02	83	组	0.5,1.0,1.005		3	7399	4341	2557	2240
			1.01,1.02,1.03 …… 1.49	0.01	49				
			1.5,1.6,1.7 …… 1.9	0.1	5				
			2.0,2.5,3.0 …… 9.5	0.5	16				
			10,20,30 …… 100	10	10				

订货说明：请按产品编号及精度级别订货。 例：901-02-0 级

ISO 3650

单位：mm

编号	总块数	单位	标称长度系列	间隔	块数	价格(元)									
						0级	1级	2级	3级						
901-03	46	组	1.0		1	4554	2818	1993	1587						
			1.001,1.002,1.003 …… 1.009	0.001	9										
			1.01,1.02,1.03 …… 1.09	0.01											
			1.1,1.2,1.3 …… 1.9	0.1											
										2,3,4 …… 9	1	8			
										10,20,30 …… 100	10	10			
901-04	38	组	1.0,1.005		2	3959	2419	1424	1300						
			1.01,1.02,1.03 …… 1.09	0.01	9										
			1.1,1.2,1.3 …… 1.9	0.1											
			2,3,4 …… 9	1	8										
			10,20,30 …… 100	10	10										
901-05	10-		0.991,0.992,0.993 …… 1	0.001	10	1394	854	484	415						
901-06	10+		1,1.001,1.002 …… 1.009												
901-07	8		125,150,175,200,250,300,400,500												
901-08	5		600,700,800,900,1000												
											8	12800	7742	6199	5436
					5	43169	25996	17942	--						

量 块

单位：mm

编号	规格范围	价格 (元)		
		0 级	1 级	2 级
901-08	600	7497	4825	3187
	700	8712	5307	3519
	800	9991	6014	4152
	900	11606	6761	4785
	1000	13215	7818	5566

订货说明：请按产品编号，规格范围及精度级别订货。 例：901-08-600-0 级

四

DIN 861

单位：mm

编号	总块数	单位	标称长度系列	间隔	块数	价格 (元)			
						0 级	1 级	2 级	3 级
901-09	103	组	1.005;		1	9265	6690	3283	2894
			1.01;1.02;1.03.....1.49	0.01	49				
			0.5;1;1.5;.....24.5	0.5					
			25,50,75,100	25	4				
901-10	87	组	1.001,1.002,1.003....1.009	0.001	9	7529	4456	2927	2432
			1.01,1.02,1.03.....1.49	0.01	49				
			0.5,1,1.5.....9.5	0.5	19				
			10,20,30.....100	10	10				

订货说明：请按产品编号及精度级别订货。 例：901-09-0 级

ASME B89.1.9

单位：mm

编号	总块数	单位	标称长度系列	间隔	块数	价格 (元)			
						0 级	1 级	2 级	3 级
901-13	112	组	0.5,1.0,1.0005		3	9688	7082	3558	3033
			1.001;1.002;1.003....1.009	0.001	9				
			1.01;1.02;1.03.....1.49	0.01	49				
			1.5;2.0;2.5.....25	0.5	48				
			50,75,100	25	3				

订货说明：请按产品编号及精度级别订货。 例：901-13-0 级

量 块

单位：mm

编号	总块数	单位	尺寸系列	备注	价格(元)			
					0级	1级	2级	3级
903-1	10	组	2.5,5.1,7.7,10.3,12.9,15,17.6,20.2,22.8,25	千分尺 检定专 用量块	1725	1190	909	---
903-2			27.5,30.1,32.7,35.3,37.9,40,42.6,45.2,47.8,50		1990	1369	1054	
903-3			52.5,55.1,57.7,60.3,62.9,65,67.6,70.2,72.8,75		2195	1509	1159	
903-4			77.5,80.1,82.7,85.3,87.9,90,92.6,95.2,97.8,100		2304	1588	1221	
903-5	20	组	5.12,10.24,15.36,21.5,25	千分尺 检定专 用量块	2918	1779	1351	1172
			30.12,35.24,40.36,46.5,50					
			55.12,60.24,65.36,71.5,75					
			80.12,85.24,90.36,96.5,100					

订货说明：请按产品编号及精度级别订货。例：903-01-0级

单位：mm

编号	总块数	规格范围	单位	尺寸系列	备注	价格(元)			
						0级	1级	2级	3级
904-1	12	0-300	组	10,20,20,41.2,51.2,81.5,101.2	游标卡尺 检定专 用量块	5588	4646	4043	3780
				121.5,121.8,191.8,201.5,291.8					

订货说明：请按产品编号及精度级别订货。例：904-01-0级

单位：mm

编号	总块数	规格范围	单位	尺寸系列	备注	价格(元)			
						0级	1级	2级	3级
905-11	8	0-150	组	11,32,53,74,95, 110,130,150	数显 卡尺 检定 专用 量块	4535	2261	1771	1537
905-12		0-200		25,54,83,102, 131,160,180,200					
905-13		0-300		35,74,113,152, 171,220,260,300					
905-14	10	0-500	组	51,102,153,204,255, 300,350,400,450,500		11588	6555	5232	4843

订货说明：请按产品编号及精度级别订货。例：905-11-0级

角度量块

单位：mm

编号	总块数	单位	工作角公称值	间隔	块数	价格(元)		
						0级	1级	2级
906-1	94	组	15°1' ,15°2' 15°9'	1'	9	---	20603	14256
			15°10' ,15°20' 15°50'	10'	5			
			10° ,11° 79°	1°	70			
			10° 0' 30"					
			80° -81° -100° -99°					
			82° -83° -98° -97°					
			84° -85° -96° -95°					
			86° -87° -94° -93°					
			88° -89° -92° -91°					
			89° 10' -89° 20' -90° 50' -90° 40'					
			89° 30' -89° 40' -90° 30' -90° 20'					
			89° 50' -89° 50' 30" -90° 10' -90° 0' 30"					
			90° -90° -90° -90°					

订货说明：请按产品编号及精度级别订货。 例：906-01-1级

单位：mm

编号	总块数	单位	工作角公称值	间隔	块数	价格(元)		
						0级	1级	2级
906-2	36	组	15°1' ,15°2' 15°9'	1'	9	---	8542	6780
			15°10' ,15°20' 15°50'	10'	5			
			10° ,11° 20°	1°	11			
			30° ,40° 70°	10°	5			
			10° 0' 30"					
			45°					
			80° -81° -100° -99°					
			89° 10' -89° 20' -90° 50' -90° 40'					
			89° 30' -89° 40' -90° 30' -90° 20'					
			90° -90° -90° -90°					
906-3	7		15° 10' ,30° 20' ,45° 30' ,50°		7	3209	2210	1922
			60° 40' ,75° 50' ,90° -90° -90° -90°					

订货说明：请按产品编号及精度级别订货。 例：906-02-1级

表面粗糙度比较样块

单位: mm

编号	组别	Ra										备注	价格(元)
		6.30	3.20	1.60	0.80	0.40	0.20	0.10	0.05	0.025	0.012		
951	车											组合式	1848
	镗												
	刨	●	●	●	●								
	平铣												
	端铣												
	磨外圆				●	●	●	●					
	平磨							●	●	●	●		
	研磨								●	●	●		

订货说明: 请按产品编号订货。 例: 951

单位: mm

编号	组别	Ra										备注	价格(元)
		6.30	3.20	1.60	0.80	0.40	0.20	0.10	0.05	0.025	0.012		
952-01	平铣											单组式	403
952-02	端铣												
952-03	刨	●	●	●	●								
952-04	车外圆												
952-05	锉												
952-06	镗												
952-07	磨内孔				●								
952-08	抛光					●	●	●	●				
952-09	磨外圆				●								
952-10	平磨				●								
952-12	手研							●	●	●	●		

订货说明: 请按产品编号订货。 例: 952-01

量块夹子

单位: mm

编号	规格范围	单位	价格(元)	
			三件组	五件组
911	125-1000	组	670	1068

订货说明: 请按产品编号及组件数订货。 例: 911- 三件组

刀口尺

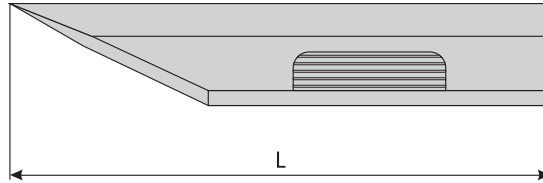

单位: mm

编号	精度等级	规格尺寸		质量 (g)	价格 (元)
		L			
909-01	0 级	75		43	252
909-02		125		101	289
909-03		175		150	364

四

宽座角尺

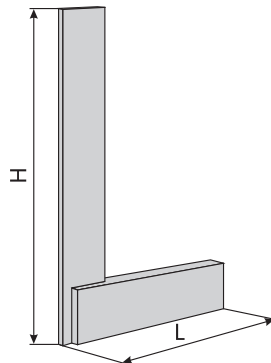

单位: mm

编号	精度等级	规格尺寸		价格 (元)
		H	L	
910-01	1 级	63	40	222
910-02		100	63	270
910-03		125	80	307
910-04		200	125	470
910-05		160	100	392
910-06		250	160	607
910-06		315	200	771

订货说明: 请按产品编号订货。 例: 910-01

螺纹环规

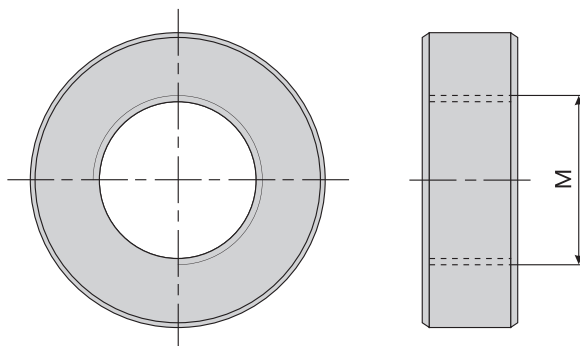

单位: mm

编号	公称直径	价格 (元/件)			
		4h ~ 5h		6e6f6g6h8g	
		T	Z	T	Z
923	M2	122	122	103	102
	M2×0.25	116	109	103	99
	M2.2	108	103	89	84
	M2.2×0.25	116	109	103	88
	M2.5	111	103	84	84
	M2.5×0.35	116	109	103	88
	M3	103	103	84	84
	M3×0.35	116	109	103	88
	M3.5	103	103	84	77
	M3.5×0.35	116	109	103	88
	M4	103	103	84	77
	M4×0.5	108	89	89	77
	M4.5			95	91
	M4.5×0.5	---	---	102	91
	M5	103	103	84	77
	M5×0.5	108	84	89	69

单位: mm

编号	公称直径	价格 (元/件)			
		4h ~ 5h		6e6f6g6h8g	
		T	Z	T	Z
923	M5.5×0.5	---	---	108	93
	M6	95	72	72	65
	M6×0.75	95	72	72	65
	M6×0.5	103	80	95	70
	M7×1			76	70
	M7×0.75	---	---	76	70
	M7×0.5			102	75
	M8	97	95	72	72
	M8×1	95	72	72	65
	M8×0.75	97	72	72	65
	M8×0.5	108	95	95	72
	M9×1.25			76	75
	M9×1			76	66
	M9×0.75			76	69
	M9×0.5			101	77
	M10	105	93	93	74

订货说明: 请按产品编号被测工件的螺纹直径、螺距及公差带级别订货。 例: 923-M2-6g

螺纹环规

单位: mm

编号	公称直径	价格(元/件)			
		4h ~ 5h		6e6f6g6h8g	
		T	Z	T	Z
923	M10×1.25	88	74	74	66
	M10×1	93	69	69	59
	M10×0.75	119	93	95	69
	M10×0.5	134	116	113	81
	M11×1.5	---	---	93	69
	M11×1			74	61
	M11×0.75			99	72
	M12	89	74	74	63
	M12×1.5	97	62	80	55
	M12×1.25	88	62	80	55
	M12×1	97	74	80	59
	M12×0.75	118	108	97	91
	M12×0.5	109	105	91	91
	M14	109	80	88	70
	M14×1.5	97	76	80	63
	M14×1.25	88	62	70	55
	M14×1	109	89	97	80
	M14×0.75	138	135	135	135
	M14×0.5	134	118	119	97
	M15×1.5	---	---	80	63
	M15×1			108	91
	M16	109	80	87	70
	M16×1.5	97	76	80	63
	M16×1	109	89	97	80
	M16×0.75	134	134	132	124
	M16×0.5	134	118	119	97
	M17×1.5	---	---	99	72
	M17×1			135	101
	M18	124	89	106	77
	M18×2	124	88	105	70
	M18×1.5	104	80	88	63
	M18×1	134	105	119	91
	M18×0.75	176	134	135	132
	M18×0.5	176	118	135	97
	M20	124	89	106	77
	M20×2	124	88	105	70
	M20×1.5	104	101	88	80
	M20×1	134	105	119	91
	M20×0.75	176	134	135	132
	M20×0.5	176	124	134	97
M22	130	93	109	80	
M22×2	130	89	108	74	

单位: mm

编号	公称直径	价格(元/件)			
		4h ~ 5h		6e6f6g6h8g	
		T	Z	T	Z
923	M22×1.5	108	103	89	84
	M22×1	140	109	122	93
	M22×0.75	182	140	140	137
	M22×0.5	182	122	140	102
	M24	182	109	155	91
	M24×2	140	103	122	84
	M24×1.5	122	109	108	91
	M24×1	182	130	140	109
	M24×0.75	213	140	182	137
	M25×2	---	---	168	99
	M25×1.5			124	105
	M25×1			146	119
	M26×1.5			124	105
	M27	182	109	154	91
	M27×2	140	103	122	84
	M27×1.5	122	109	108	91
	M27×1	182	130	140	109
	M27×0.75	213	140	182	137
	M28×2	---	---	152	129
	M28×1.5			214	161
	M28×1			248	185
	M30	247	155	222	122
	M30×3	163	122	140	102
	M30×2	155	130	130	109
	M30×1.5	213	155	182	140
	M30×1	223	192	213	155
	M30×0.75	223	192	213	155
	M32×2	---	---	153	132
	M32×1.5			222	163
	M33	252	160	226	123
	M33×3	167	123	145	105
	M33×2	160	132	132	113
	M33×1.5	218	160	185	145
	M33×1	225	195	218	160
	M33×0.75	225	195	218	160
	M35×1.5	---	---	260	194
	M36	278	218	252	185
	M36×3	225	167	167	145
	M36×2	195	167	167	145
	M36×1.5	242	185	224	167
M36×1	278	225	244	185	
M38×1.5	---	---	260	194	

订货说明: 请按产品编号被测工件的螺纹直径、螺距及公差带级别订货。 例: 923-M10×1-6g

螺纹环规

单位: mm

编号	公称直径	价格(元/件)			
		4h ~ 5h		6e6f6g6h8g	
		T	Z	T	Z
923	M39	278	218	244	185
	M39×3	225	167	167	145
	M39×2	191	167	167	145
	M39×1.5	242	185	224	167
	M39×1	278	225	252	185
	M40×3			292	221
	M40×2	---	---	354	237
	M40×1.5			370	292
	M42	448	293	360	257
	M42×4	316	233	252	185
	M42×3	269	221	252	185
	M42×2	336	233	300	203
	M42×1.5	352	287	316	252
	M42×1	352	287	316	252
	M45	448	300	360	257
	M45×4	316	233	252	185
	M45×3	269	221	252	185
	M45×2	336	233	300	203
	M45×1.5	352	287	316	252
	M45×1	352	287	316	252
	M48	498	345	433	319
	M48×4	352	269	300	221
	M48×3	316	233	269	203
	M48×2	352	269	316	233
	M48×1.5	419	316	335	269
	M48×1	419	316	335	269
	M50×3			316	237
	M50×2	---	---	369	275
	M50×1.5			394	316
	M52	511	357	443	319
	M52×4	352	269	300	221
	M52×3	316	233	269	203
	M52×2	352	269	316	233
	M52×1.5	419	316	336	269
	M52×1	419	316	336	269
	M55×4			390	316
	M55×3	---	---	369	275
	M55×2			394	292
	M55×1.5			412	352
	M56	586	463	501	373
M56×4	419	316	336	269	
M56×3	369	269	316	233	

单位: mm

编号	公称直径	价格(元/件)			
		4h ~ 5h		6e6f6g6h8g	
		T	Z	T	Z
923	M56×2	369	287	336	252
	M56×1.5	437	336	352	300
	M56×1	437	336	352	300
	M58×4			483	376
	M58×3	---	---	443	314
	M58×2			418	338
	M58×1.5			498	395
	M60	586	490	570	440
	M60×4	419	343	416	300
	M60×3	390	291	380	267
	M60×2	390	300	373	291
	M60×1.5	463	359	425	343
	M60×1	463	359	425	343
	M62×4			605	498
	M62×3	---	---	562	456
	M62×2			605	435
	M62×1.5			624	498
	M64×6	982	776	755	641
	M64×4	711	570	515	425
	M64×3	642	481	481	380
	M64×2	642	444	515	389
	M64×1.5	711	553	536	425
	M64×1	711	553	536	389
	M65×4			664	562
	M65×3	---	---	605	483
	M65×2			648	456
	M65×1.5			664	562
	M68×6	982	743	815	683
	M68×4	711	570	569	481
	M68×3	642	481	515	413
	M68×2	642	457	552	390
	M68×1.5	711	553	569	481
M68×1	711	553	569	481	
M70×6			977	834	
M70×4	---	---	789	648	
M70×3			664	456	
M70×2			664	456	
M70×1.5			759	522	
M72×6	1093	886	886	755	
M72×4	834	679	677	552	
M72×3	711	570	569	390	
M72×2	711	553	562	390	

订货说明: 请按产品编号被测工件的螺纹直径、螺距及公差带级别订货。例: 923-M39-6g

螺纹环规

单位：mm

编号	公称直径	价格 (元/件)			
		4h ~ 5h		6e6f6g6h8g	
		T	Z	T	Z
923	M72×1.5	736	575	642	515
	M72×1	---	---	737	507
	M75×4			789	648
	M75×3			664	562
	M75×2			664	562
	M75×1.5			759	644
	M76×6			1093	886
	M76×4	834	679	677	552
	M76×3	711	570	569	481
	M76×2	711	553	569	481
	M76×1.5	736	570	642	515
	M76×1	---	---	737	624
	M78×2			590	500
	M80×6	1124	886	886	755
	M80×4	834	669	677	552
	M80×3	711	562	570	481
	M80×2	711	553	570	494
	M80×1.5	736	570	642	515
	M80×1	---	---	737	624
	M82×2			753	605
	M85×6	1289	1114	1093	947
	M85×4	1003	754	800	677
	M85×3	800	711	711	569
	M85×2	736	562	642	515
	M85×1.5	834	711	736	552
	M90×6	1322	1114	1093	947
	M90×4	1003	769	800	677
	M90×3	800	711	711	569
	M90×2	736	570	642	515
	M90×1.5	834	711	736	552

单位：mm

编号	公称直径	价格 (元/件)			
		4h ~ 5h		6e6f6g6h8g	
		T	Z	T	Z
923	M95×6	1722	1359	1454	1085
	M95×4	1211	938	1033	769
	M95×3	1003	834	834	713
	M95×2	800	736	711	569
	M95×1.5	1033	769	891	677
	M100×6	1722	1359	1454	1085
	M100×4	1211	938	1033	769
	M100×3	1003	834	834	713
	M100×2	800	736	711	569
	M100×1.5	1033	769	891	677
	M105×6	1961	1411	1633	1174
	M105×4	1512	1289	1346	1038
	M105×3	1253	938	1087	792
	M105×2	1103	803	908	691
	M105×1.5	1215	1002	1038	823
	M110×6	1961	1411	1633	1174
	M110×4	1512	1329	1346	1038
	M110×3	1253	938	1087	792
	M110×2	1084	803	908	691
	M110×1.5	1215	1002	1038	823
	M115×6	2350	1695	1938	1426
	M115×4	1914	1462	1582	1219
	M115×3	1462	1098	1219	959
	M115×2	1219	923	1029	759
	M115×1.5	1462	1219	1219	1022
	M120×6	2350	1695	1938	1426
	M120×4	1914	1462	1582	1219
	M120×3	1462	1098	1219	959
	M120×2	1219	923	1029	759
	M120×1.5	1462	1219	1235	1022

订货说明：请按产品编号被测工件的螺纹直径、螺距及公差带级别订货。 例：923-M72×1-6g

双柄式螺纹环规

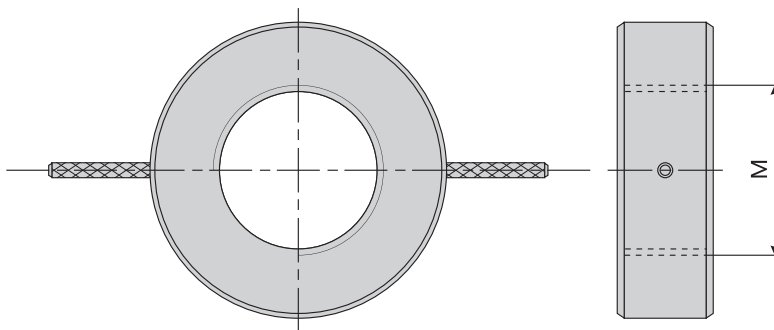

单位：mm

编号	公称直径	价格(元/件)			
		4h ~ 5h		6e6f6g6h8g	
		T	Z	T	Z
923	M125×6	2469	1861	2063	1539
	M125×4	1936	1468	1633	1261
	M125×3	1414	1130	1230	953
	M125×2	1261	953	1068	788
	M125×1.5	1271	1230	1230	1068
	M130×6	2469	1861	2063	1539
	M130×4	1936	1468	1633	1261
	M130×3	1434	1130	1230	953
	M130×2	1261	953	1068	788
	M130×1.5	1271	1230	1230	1068

单位：mm

编号	公称直径	价格(元/件)			
		4h ~ 5h		6e6f6g6h8g	
		T	Z	T	Z
923	M135×6	2722	2113	2280	1772
	M135×4	2078	1637	1775	1402
	M135×3	1633	1322	1389	1097
	M135×2	1402	1097	1194	923
	M135×1.5	1692	1355	1272	1161
	M140×6	2722	2113	2280	1772
	M140×4	2078	1637	1775	1402
	M140×3	1633	1322	1389	1097
	M140×2	1402	1097	1194	923
	M140×1.5	1692	1355	1272	1161

订货说明：请按产品编号被测工件的螺纹直径、螺距及公差带级别订货。 例：923-M125×6-6g

大螺纹环规

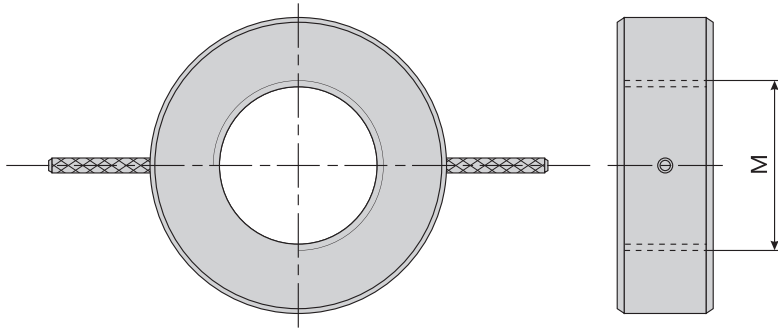

单位：mm

单位：mm

编号	公称直径	价格(元/件)			
		4h ~ 5h		6e6f6g6h8g	
		T	Z	T	Z
923	M145×6			4119	3371
	M145×4			3496	2916
	M145×3			2900	2446
	M145×2			2594	2170
	M150×6			4864	4096
	M150×4			4243	3665
	M150×3			3645	3194
	M150×2			3339	2916
	M155×6			5611	5309
	M155×4			4986	4411
	M155×3			4392	3939
	M155×2			4088	3665
	M160×6			6358	5609
	M160×4			5735	5157
	M160×3	---	---	5139	4685
	M160×2			4832	4411
	M170×6			7851	7099
	M170×4			7225	6648
	M170×3			6629	6177
	M170×2			6324	5901
M180×6			8720	8142	
M180×4			8587	7661	
M180×3			8122	7672	
M180×2			7816	7393	
M190×6			9288	8891	
M190×4			9264	8644	
M190×3			8877	8457	
M190×2			8593	8205	

编号	公称直径	价格(元/件)			
		4h ~ 5h		6e6f6g6h8g	
		T	Z	T	Z
923	M200×6			10566	9920
	M200×4			10031	9363
	M200×3			9520	9132
	M200×2			9259	8895
	M210×6			11846	11202
	M210×4			10557	10094
	M210×3			10080	9717
	M210×2			9684	9498
	M220×6			12154	11649
	M220×4			11016	10586
	M220×3			11274	10915
	M220×2			11027	10989
	M240×6			12073	11699
	M240×4			11780	11396
	M240×3	---	---	11383	11083
	M240×2			11178	10898
	M260×6			14187	13684
	M260×4			13771	13385
	M260×3			13372	13073
	M260×2			13169	12892
M280×6			14187	13684	
M280×4			13771	13385	
M280×3			13372	13073	
M280×2			13169	12892	
M300×6			18168	17666	
M300×4			17750	17366	
M300×3			17353	17052	
M300×2			17160	16870	

订货说明：请按产品编号被测工件的螺纹直径、螺距及公差带级别订货。 例：923-M145×6-6g

螺纹塞规

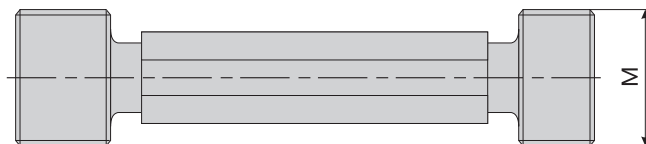

单位: mm

编号	公称直径	价格(元/付)	
		4H ~ 5H	6H、7H、6G
924	M2	91	75
	M2×0.25	91	75
	M2.2	99	83
	M2.2×0.25	87	75
	M2.5	87	72
	M2.5×0.35	87	75
	M3	89	72
	M3×0.35	87	75
	M3.5	93	81
	M3.5×0.35	87	59
	M4	57	50
	M4×0.5	75	57
	M4.5	---	68
	M4.5×0.5		72
	M5	57	50
	M5×0.5	75	63
	M5.5×0.5	---	93
	M6	66	50
	M6×0.75	75	64
	M6×0.5	82	70
	M7×1	---	53
	M7×0.75		69
	M7×0.5		75
	M8	68	51
	M8×1	75	64
	M8×0.75	87	70
	M8×0.5	87	71
	M9×1.25	---	53
	M9×1		69
	M9×0.75		75
	M9×0.5		76
	M10	70	61
M10×1.25	84	69	
M10×1	84	69	
M10×0.75	84	69	

单位: mm

编号	公称直径	价格(元/付)	
		4H ~ 5H	6H、7H、6G
924	M10×0.5	100	87
	M11×1.5	---	63
	M11×1		76
	M11×0.75		76
	M11×0.5		92
	M12	82	70
	M12×1.5	86	74
	M12×1.25	86	74
	M12×1	90	82
	M12×0.75	106	92
	M12×0.5	106	92
	M14	90	81
	M14×1.5	90	81
	M14×1.25	90	81
	M14×1	96	86
	M14×0.75	109	99
	M14×0.5	109	99
	M15×1.5	---	72
	M15×1		81
	M16	90	81
	M16×1.5	90	81
	M16×1	96	86
	M16×0.75	109	96
	M16×0.5	109	96
	M17×1.5	---	87
	M17×1		87
	M18	96	88
	M18×2	92	82
M18×1.5	96	84	
M18×1	96	84	
M18×0.75	117	103	
M18×0.5	117	103	
M20	96	88	
M20×2	92	87	
M20×1.5	96	88	

订货说明: 请按产品编号被测工件的螺纹直径、螺距及公差带级别订货。 例: 924-M2-4H

螺纹塞规

单位：mm

编号	公称直径	价格 (元/付)	
		4H ~ 5H	6H、7H、6G
924	M20×1	96	88
	M20×0.75	117	103
	M20×0.5	117	106
	M22	96	87
	M22×2	92	84
	M22×1.5	96	87
	M22×1	96	87
	M22×0.75	117	109
	M22×0.5	117	103
	M24	118	104
	M24×2	104	93
	M24×1.5	109	93
	M24×1	109	93
	M24×0.75	125	113
	M25×2	---	106
	M25×1.5		106
	M25×1		121
	M26×1.5		106
	M27	118	104
	M27×2	104	93
	M27×1.5	109	93
	M27×1	109	93
	M27×0.75	125	109
	M28×2	---	106
	M28×1.5		145
	M28×1		146
	M30	163	125
	M30×3	122	106
	M30×2	106	96
	M30×1.5	125	109
	M30×1	125	109
	M30×0.75	163	125
	M32×2	---	110
	M32×1.5		149
	M33	169	130
	M33×3	127	110
	M33×2	110	100
	M33×1.5	130	113
	M33×1	131	113
	M33×0.75	169	130
	M35×1.5	---	141
	M36	214	189

单位：mm

编号	公称直径	价格 (元/付)	
		4H ~ 5H	6H、7H、6G
924	M36×3	146	140
	M36×2	146	121
	M36×1.5	146	121
	M36×1	207	169
	M38×1.5	---	141
	M39	214	189
	M39×3	146	140
	M39×2	146	121
	M39×1.5	146	121
	M39×1	207	169
	M40×3	---	229
	M40×2		192
	M40×1.5		192
	M42	310	258
	M42×4	234	198
	M42×3	234	198
	M42×2	214	167
	M42×1.5	214	167
	M42×1	255	229
	M45	310	258
	M45×4	234	198
	M45×3	234	198
	M45×2	214	167
	M45×1.5	214	167
	M45×1	255	229
	M48	340	280
	M48×4	255	229
	M48×3	255	229
	M48×2	234	198
	M48×1.5	234	198
	M48×1	295	248
	M50×3	---	267
	M50×2		229
	M50×1.5		229
	M52	340	280
	M52×4	255	229
	M52×3	255	229
	M52×2	234	198
	M52×1.5	234	198
	M52×1	295	248
	M55×4	---	303
	M55×3		285

订货说明：请按产品编号被测工件的螺纹直径、螺距及公差带级别订货。 例：924-M20×1-4H

螺纹塞规

单位: mm

编号	公称直径	价格(元/付)	
		4H ~ 5H	6H、7H、6G
924	M55×2	---	285
	M55×1.5		331
	M56	375	303
	M56×4	295	255
	M56×3	285	248
	M56×2	285	248
	M56×1.5	343	285
	M56×1	343	271
	M58×4	---	353
	M58×3		330
	M58×2		330
	M58×1.5		353
	M60	404	349
	M60×4	316	299
	M60×3	305	279
	M60×2	305	279
	M60×1.5	368	299
	M60×1	368	289
	M62×4	---	364
	M62×3		353
	M62×2		353
	M62×1.5		373
	M64×6	465	395
	M64×4	391	302
	M64×3	368	302
	M64×2	368	302
	M64×1.5	396	319
	M64×1	412	332
	M65×4	---	364
	M65×3		353
	M65×2		353
	M65×1.5		373
	M68×6	465	395
	M68×4	391	302
	M68×3	368	302
	M68×2	368	302
	M68×1.5	396	319
	M68×1	412	332
	M70×6	---	530
	M70×4		422
	M70×3		414
	M70×2		414

单位: mm

编号	公称直径	价格(元/付)	
		4H ~ 5H	6H、7H、6G
924	M70×1.5	---	471
	M70×1		537
	M72×6	561	466
	M72×4	414	361
	M72×3	414	356
	M72×2	414	356
	M72×1.5	422	361
	M75×4	---	422
	M75×3		414
	M75×2		414
	M75×1.5		471
	M76×6	561	466
	M76×4	414	361
	M76×3	414	356
	M76×2	414	356
	M76×1.5	422	361
	M76×1	---	458
	M78×2		414
	M80×6	561	466
	M80×4	494	361
	M80×3	494	356
	M80×2	494	356
	M80×1.5	494	403
	M80×1	---	458
	M82×2		481
	M85×6	719	591
	M85×4	505	435
	M85×3	494	414
	M85×2	494	414
	M85×1.5	533	443
	M90×6	719	591
	M90×4	505	435
	M90×3	494	414
	M90×2	494	414
	M90×1.5	533	443
	M95×6	891	743
	M95×4	627	517
	M95×3	573	485
	M95×2	573	485
	M95×1.5	641	525
	M100×6	891	743
	M100×4	627	517

订货说明: 请按产品编号被测工件的螺纹直径、螺距及公差带级别订货。 例: 924-M56-4H

螺纹塞规

单位：mm

编号	公称直径	价格 (元/付)	
		4H ~ 5H	6H、7H、6G
924	M100×3	573	485
	M100×2		

单位：mm

编号	公称直径	价格 (元/付)	
		4H ~ 5H	6H、7H、6G
924	M100×1.5	641	525

订货说明：请按产品编号被测工件的螺纹直径、螺距及公差带级别订货。 例：924-M100×3-4H

四

双柄式螺纹塞规

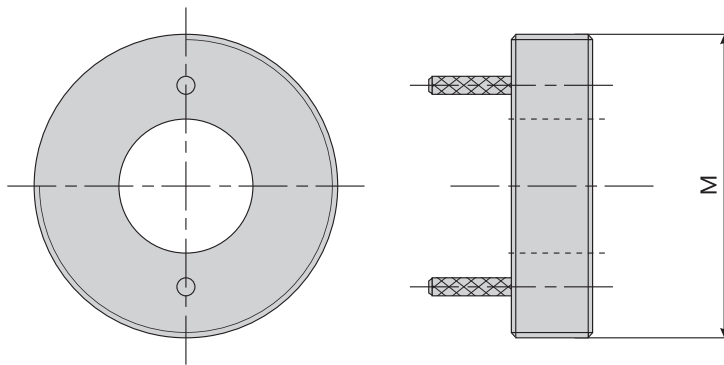

单位：mm

编号	公称直径	价格 (元/件)			
		4H ~ 5H		6H、7H、6G	
		T	Z	T	Z
924	M105×6	1037	775	858	635
	M105×4	572	463	463	391
	M105×3	441	391	366	334
	M105×2	391	334	334	257
	M105×1.5	366	345	334	277
	M110×6	1037	775	858	635
	M110×4	572	463	463	391
	M110×3	441	391	366	334
	M110×2	391	334	334	257
	M110×1.5	366	345	334	277
	M115×6	1244	939	1035	768
	M115×4	666	564	564	468
	M115×3	551	446	446	391
	M115×2	505	424	424	371

单位：mm

编号	公称直径	价格 (元/件)			
		4H ~ 5H		6H、7H、6G	
		T	Z	T	Z
924	M115×1.5	551	446	446	391
	M120×6	1243	939	1035	768
	M120×4	730	564	564	468
	M120×3	551	446	446	391
	M120×2	505	424	424	371
	M120×1.5	551	446	446	391
	M125×6	1377	1180	1134	976
	M125×4	864	609	700	564
	M125×3	645	551	551	446
	M125×2	622	505	441	371
	M125×1.5	645	551	551	446
	M130×6	1381	1180	1134	976
	M130×4	864	609	700	564
	M130×3	645	551	551	446

订货说明：请按产品编号被测工件的螺纹直径、螺距及公差带级别订货。 例：924-M105×6-4H

双柄式螺纹塞规

单位：mm

编号	公称直径	价格(元/件)			
		4H ~ 5H		6H、7H、6G	
		T	Z	T	Z
924	M130×2	622	505	441	371
	M130×1.5	645	551	551	446
	M135×6	1508	1381	1256	1180
	M135×4	978	759	814	622
	M135×3	814	666	666	564
	M135×2	779	622	645	505

单位：mm

编号	公称直径	价格(元/件)			
		4H ~ 5H		6H、7H、6G	
		T	Z	T	Z
924	M135×1.5	779	645	645	551
	M140×6	1508	1381	1256	1180
	M140×4	978	759	814	622
	M140×3	814	666	666	564
	M140×2	779	622	645	505
	M140×1.5	779	645	645	551

订货说明：请按产品编号被测工件的螺纹直径、螺距及公差带级别订货。 例：924-M130×2-4H

四

大螺纹塞规

单位：mm

编号	公称直径	价格(元/件)			
		4H ~ 5H		6H、7H、6G	
		T	Z	T	Z
924	M145×6	---	---	2080	1974
	M145×4			1576	1284
	M145×3			1355	1200
	M145×2			1320	1110
	M150×6			2431	2326
	M150×4			1926	1635
	M150×3			1703	1552
	M150×2			1670	1461
	M155×6			2780	2676
	M155×4			2279	1984
	M155×3			2052	1901
	M155×2			2017	1808
	M160×6			3126	3023
	M160×4			2624	2331
	M160×3			2404	2248
	M160×2			2367	2157
	M170×6			3828	3722
	M170×4			3325	3033
	M170×3			3100	2946
	M170×2			3066	2854
	M180×6			4524	4421
	M180×4			4023	3729

单位：mm

编号	公称直径	价格(元/件)			
		4H ~ 5H		6H、7H、6G	
		T	Z	T	Z
924	M180×3	---	---	3797	3645
	M180×2			3767	3555
	M190×6			4821	4725
	M190×4			4357	4088
	M190×3			4151	4008
	M190×2			4123	3925
	M200×6			5074	4986
	M200×4			4646	4394
	M200×3			4458	4321
	M200×2			4423	4244
	M210×6			5296	5213
	M210×4			4892	4659
	M210×3			4716	4591
	M210×2			4688	4519
	M220×6			5488	5410
	M220×4			5112	4892
	M220×3			4944	4591
	M220×2			4688	4519
	M240×6			5753	5683
	M240×4			5474	5279
M240×3	5305	5222			
M240×2	5303	5161			

订货说明：请按产品编号被测工件的螺纹直径、螺距及公差带级别订货。 例：924-M145×6-6H

大螺纹塞规

单位：mm

编号	公称直径	价格(元/件)			
		4H~5H		6H、7H、6G	
		T	Z	T	Z
924	M260×6	---	---	6739	6669
	M260×4			6406	6208
	M260×3			6258	6155
	M260×2			6235	6102
	M280×6			7671	7602
	M280×4			7335	7140

单位：mm

编号	公称直径	价格(元/件)			
		4H~5H		6H、7H、6G	
		T	Z	T	Z
924	M280×3	---	---	7186	7085
	M280×2			7164	7022
	M300×6			8605	8457
	M300×4			8255	8071
	M300×3			8121	8018
	M300×2			8095	7956

订货说明：请按产品编号被测工件的螺纹直径、螺距及公差带级别订货。例：924-M260×6-6H

四

校对螺纹塞规

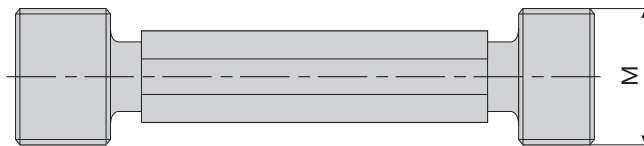

单位：mm

公称直径	价格(元/件)					
	6g~8h					
	TS	ZS	TT	TZ	ZT	ZZ
M2	104	117	184	165	184	184
M2×0.25	127	127	200	200	200	200
M2.2	104	117	184	165	184	184
M2.2×0.25	65	67	105	101	105	105
M2.5	56	65	101	89	101	101
M2.5×0.35	65	67	105	101	105	105
M3	56	65	101	89	101	101
M3×0.35	65	67	105	101	105	105
M3.5	56	65	101	89	101	101
M3.5×0.35	65	67	105	101	105	105
M4	39	46	72	61	72	72
M4×0.5	65	67	105	101	105	105
M4.5	50	60	93	79	93	93
M4.5×0.5	60	66	102	93	102	102
M5	39	46	72	61	72	72

单位：mm

公称直径	价格(元/件)					
	6g~8h					
	TS	ZS	TT	TZ	ZT	ZZ
M5×0.5	46	51	81	72	81	81
M5.5×0.5	72	82	129	113	129	129
M6	34	39	61	54	61	61
M6×0.75	40	46	72	62	72	72
M6×0.5	55	63	99	86	99	99
M7×1	60	60	93	93	93	93
M7×0.75	69	69	110	110	110	110
M7×0.5	77	77	122	122	122	122
M8	46	46	72	72	72	72
M8×1	46	46	72	72	72	72
M8×0.75	53	55	86	82	86	86
M8×0.5	109	109	171	171	171	171
M9×1.25	62	62	98	98	98	98
M9×1	72	72	113	113	113	113
M9×0.75	82	82	129	129	129	129

订货说明：请按产品编号被测工件的螺纹直径、螺距及公差带级别订货。例：923-M2-6g-TT

校对螺纹塞规

单位: mm

公称直径	价格(元/件)					
	6g~8h					
	TS	ZS	TT	TZ	ZT	ZZ
M9×0.5	93	93	146	146	146	146
M10	48	53	82	76	82	82
M10×1.25	48	48	76	76	76	76
M10×1	55	55	86	86	86	86
M10×0.75	65	74	116	101	116	116
M10×0.5	102	102	161	161	161	161
M11×1.5	72	72	113	113	113	113
M11×1	84	95	147	131	147	147
M11×0.75	97	109	171	152	171	171
M11×0.5	110	122	192	172	192	192
M12	48	53	82	76	82	82
M12×1.5	48	48	76	76	76	76
M12×1.25	55	55	86	86	86	86
M12×1	65	74	116	101	116	116
M12×0.75	102	102	161	161	161	161
M12×0.5	102	102	161	161	161	161
M14	37	44	70	56	70	70
M14×1.5	27	37	56	44	56	56
M14×1.25	27	37	56	44	56	56
M14×1	54	60	93	85	93	93
M14×0.75	104	104	165	165	165	165
M14×0.5	104	104	165	165	165	165
M15×1.5	34	47	74	54	74	74
M15×1	70	76	119	111	119	119
M16	37	44	70	56	70	70
M16×1.5	27	37	56	44	56	56
M16×1.25	27	37	56	44	56	56
M16×1	54	60	93	85	93	93
M16×0.75	104	104	165	165	165	165
M16×0.5	104	104	165	165	165	165
M17×1.5	62	90	143	98	143	143
M17×1	76	90	143	119	143	143
M18	46	48	76	72	76	76
M18×2	46	48	76	72	76	76
M18×1.5	48	70	111	76	111	111
M18×1	60	70	111	93	111	111
M18×0.75	99	109	171	155	171	171
M18×0.5	99	109	171	155	171	171
M20	46	48	76	72	76	76
M20×2	46	48	76	72	76	76
M20×1.5	48	70	111	76	111	111

单位: mm

公称直径	价格(元/件)					
	6g~8h					
	TS	ZS	TT	TZ	ZT	ZZ
M20×1	60	70	111	93	111	111
M20×0.75	99	109	171	155	171	171
M20×0.5	99	109	171	155	171	171
M22	46	48	76	72	76	76
M22×2	46	48	76	72	76	76
M22×1.5	48	70	111	76	111	111
M22×1	60	70	111	93	111	111
M22×0.75	99	109	171	155	171	171
M22×0.5	99	109	171	155	171	171
M24	60	63	99	93	99	99
M24×2	48	63	99	76	99	99
M24×1.5	54	60	93	85	93	93
M24×1	60	84	131	93	131	131
M24×0.75	109	125	195	171	195	195
M25×2	62	82	129	98	129	129
M25×1.5	70	76	119	111	119	119
M25×1	80	88	139	126	139	139
M26×1.5	70	76	119	111	119	119
M27	60	63	99	93	99	99
M27×2	48	63	99	76	99	99
M27×1.5	54	60	93	85	93	93
M27×1	60	84	131	93	131	131
M27×0.75	109	125	195	171	195	195
M28×2	103	109	171	164	171	171
M28×1.5	109	109	171	171	171	171
M28×1	126	126	197	197	197	197
M30	102	105	167	161	167	167
M30×3	102	105	167	161	167	167
M30×2	80	84	131	126	131	131
M30×1.5	84	84	131	131	131	131
M30×1	125	148	235	195	235	235
M30×0.75	125	148	235	195	235	235
M32×2	103	109	171	171	171	171
M32×1.5	109	109	171	171	171	171
M33	102	108	168	161	168	168
M33×3	102	108	168	161	168	168
M33×2	80	84	131	126	131	131
M33×1.5	84	84	131	131	131	131
M33×1	160	183	235	195	286	286
M33×0.75	125	148	235	195	235	235
M35×1.5	109	109	171	171	171	171

订货说明: 请按产品编号被测工件的螺纹直径、螺距及公差带级别订货。 例: 923-M10×1-6g-TT

校对螺纹塞规

单位: mm

公称直径	价格(元/件)					
	6g~8h					
	TS	ZS	TT	TZ	ZT	ZZ
M36	102	108	168	161	168	168
M36×3	80	84	131	126	131	131
M36×2	80	84	131	126	131	131
M36×1.5	84	84	131	131	131	131
M36×1	125	148	235	195	235	235
M38×1.5	109	109	171	171	171	171
M39	102	108	168	161	168	168
M39×3	80	84	131	126	131	131
M39×2	80	84	131	126	131	131
M39×1.5	84	84	131	131	131	131
M39×1	125	148	235	195	235	235
M40×3	117	141	221	184	221	221
M40×2	132	153	240	209	240	240
M40×1.5	183	208	326	286	326	326
M42	140	160	251	217	251	251
M42×4	140	160	251	217	251	251
M42×3	90	108	168	143	168	168
M42×2	102	117	184	161	184	184
M42×1.5	140	159	249	217	249	249
M42×1	160	183	286	251	286	286
M45	140	160	251	217	251	251
M45×4	140	160	251	217	251	251
M45×3	90	108	168	143	168	168
M45×2	102	117	184	161	184	184
M45×1.5	140	159	249	217	249	249
M45×1	160	183	286	251	286	286
M48	140	160	251	217	251	251
M48×4	140	160	251	217	251	251
M48×3	90	108	168	143	168	168
M48×2	102	117	184	161	184	184
M48×1.5	140	159	249	217	249	249
M48×1	160	183	349	308	349	349
M50×3	117	141	221	184	221	221
M50×2	132	153	240	209	240	240
M50×1.5	183	208	326	286	326	326
M52	140	160	251	217	251	251
M52×4	140	160	251	217	251	251
M52×3	90	108	168	143	168	168
M52×2	102	117	184	161	184	184
M52×1.5	140	159	249	217	249	249
M52×1	160	183	286	251	286	286

单位: mm

公称直径	价格(元/件)					
	6g~8h					
	TS	ZS	TT	TZ	ZT	ZZ
M55×4	161	208	326	254	326	326
M55×3	153	161	254	240	254	254
M55×2	142	195	308	222	308	308
M55×1.5	195	222	349	308	349	349
M56	190	232	364	299	364	364
M56×4	125	159	249	195	249	249
M56×3	117	125	195	184	195	195
M56×2	109	148	235	171	235	235
M56×1.5	148	170	267	235	267	267
M60	190	232	364	299	364	364
M60×4	125	159	249	195	249	249
M60×3	117	125	195	184	195	195
M60×2	109	148	235	171	235	235
M60×1.5	148	170	267	235	267	267
M62×4	161	208	326	254	326	326
M62×3	153	161	254	240	254	254
M62×2	142	195	308	222	308	308
M62×1.5	195	222	349	308	349	349
M64×6	190	232	364	299	364	364
M64×4	125	159	249	195	249	249
M64×3	117	125	195	184	195	195
M64×2	109	148	235	171	235	235
M64×1.5	148	170	267	235	267	267
M65×4	161	208	326	254	326	326
M65×3	153	161	254	240	254	254
M65×2	142	195	308	222	308	308
M65×1.5	195	222	349	308	349	349
M68×6	190	232	364	299	364	364
M68×4	125	159	249	195	249	249
M68×3	117	125	195	184	195	195
M68×2	109	148	235	171	235	235
M68×1.5	148	170	267	235	267	267
M70×6	322	386	606	504	606	606
M70×4	257	326	509	402	509	509
M70×3	195	222	349	308	349	349
M70×2	195	222	349	308	349	349
M70×1.5	224	256	401	353	401	401
M72×6	246	298	467	385	467	467
M72×4	197	251	394	311	394	394
M72×3	148	170	267	235	267	267
M72×2	148	170	267	235	267	267

订货说明: 请按产品编号被测工件的螺纹直径、螺距及公差带级别订货。 例: 923-M36-6g-TT

校对螺纹塞规

单位: mm

公称直径	价格(元/件)					
	6g~8h					
	TS	ZS	TT	TZ	ZT	ZZ
M72×1.5	172	196	309	271	309	309
M72×1	195	222	349	308	349	349
M75×4	257	326	509	402	509	509
M75×3	195	222	349	308	349	349
M75×2	195	222	349	308	349	349
M75×1.5	224	256	401	353	401	401
M76×6	246	298	467	385	467	467
M76×4	197	251	394	311	394	394
M76×3	148	170	267	235	267	267
M76×2	148	170	267	235	267	267
M76×1.5	172	196	309	271	309	309
M76×1	224	256	401	353	401	401
M78×2	195	222	349	308	349	349
M80×6	246	298	467	385	467	467
M80×4	197	251	394	311	394	394
M80×3	148	170	267	235	267	267
M80×2	148	170	267	235	267	267
M80×1.5	172	196	309	271	309	309
M80×1	224	256	401	353	401	401
M82×2	232	270	423	364	423	423
M85×6	330	396	621	519	621	621
M85×4	213	282	442	336	442	442
M85×3	181	213	336	282	336	336
M85×2	181	209	328	282	328	328
M85×1.5	205	238	374	320	374	374
M90×6	330	396	621	519	621	621
M90×4	213	282	442	336	442	442
M90×3	181	213	336	282	336	336
M90×2	181	209	328	282	328	328
M90×1.5	205	238	374	320	374	374
M95×6	413	502	789	648	789	789
M95×4	274	330	519	429	519	519
M95×3	256	298	467	401	467	467
M95×2	213	274	429	336	429	429
M95×1.5	246	314	494	385	494	494
M100×6	413	502	789	648	789	789
M100×4	274	330	519	429	519	519
M100×3	256	298	467	401	467	467
M100×2	213	274	429	336	429	429
M100×1.5	246	314	494	385	494	494

单位: mm

公称直径	价格(元/件)					
	6g~8h					
	TS	ZS	TT	TZ	ZT	ZZ
M105×6	428	561	878	672	878	878
M105×4	328	457	718	513	718	718
M105×3	266	353	553	419	553	553
M105×2	230	295	463	359	463	463
M105×1.5	265	338	529	414	529	529
M110×6	428	561	878	672	878	878
M110×4	328	457	718	513	718	718
M110×3	266	353	553	419	553	553
M110×2	230	295	463	359	463	463
M110×1.5	265	338	529	414	529	529
M115×6	482	629	989	756	989	989
M115×4	394	456	714	617	714	714
M115×3	313	415	651	492	651	651
M115×2	278	337	528	436	528	528
M115×1.5	322	387	609	504	609	609
M120×6	520	629	989	756	989	989
M120×4	394	456	714	617	714	714
M120×3	313	415	651	492	651	651
M120×2	278	337	528	436	528	528
M120×1.5	322	387	609	504	609	609
M125×6	520	677	1063	813	1063	1063
M125×4	435	597	937	683	937	937
M125×3	339	456	714	532	714	714
M125×2	301	379	594	473	594	594
M125×1.5	345	435	683	542	683	683
M130×6	520	677	1063	813	1063	1063
M130×4	435	597	937	683	937	937
M130×3	339	456	714	532	714	714
M130×2	301	379	594	473	594	594
M130×1.5	345	435	683	542	683	683
M135×6	708	722	1134	1110	1134	1134
M135×4	629	642	1006	989	1006	1006
M135×3	439	502	789	689	789	789
M135×2	339	423	665	532	665	665
M135×1.5	391	486	764	612	764	764
M140×6	708	722	1134	1110	1134	1134
M140×4	629	642	1006	989	1006	1006
M140×3	439	502	789	689	789	789
M140×2	339	423	665	532	665	665
M140×1.5	391	486	764	612	764	764

订货说明: 请按产品编号被测工件的螺纹直径、螺距及公差带级别订货。例: 923-M72×1-6g-TT

美标统一螺纹量规

单位: inch

公称直径 或代号	N(牙数/英寸)	美制螺纹塞规 (付)			美制螺纹环规 (件)			
		编号	精度	价格(元)	编号	精度	价格(元)	
T	Z							
NO.0	80UNF	926	2B	159	925	2A	163	149
NO.1	64UNC			159			163	149
	72UNF			159			163	149
NO.2	56UNC			159			163	149
	64UNF			159			163	149
NO.3	48UNC			159			163	149
	56UNF			159			163	149
NO.4	40UNC			159			163	149
	48UNF			159			163	149
NO.5	40UNC			159			163	149
	44UNF			159			163	149
NO.6	32UNC			159			163	149
	40UNF			159			163	149
NO.8	32UNC			114			163	150
	36UNF			114			163	150
NO.10	24UNC			114			163	150
	32UNF			114			163	150
NO.12	24UNC			114			163	150
	28UNF			114			163	150
1/4	20UNC			113			144	125
	24UNS			113			144	125
	27UNS			113			144	125
	28UNF			113			144	125
	32UNEF			113			144	125
	36UNS	113	144	125				
	40UNS	113	144	125				
	48UNS	113	144	125				
5/16	56UNS	113	144	125				
	18UNC	113	144	144				
	20UN	113	144	144				
	24UNF	113	144	144				
	27UNS	113	144	144				
	28UN	113	144	144				
	32UNEF	154	144	121				
	36UNS	154	144	121				
3/8	40UNS	154	144	121				
	48UNS	154	144	121				
	16UNC	114	181	148				
	18UNS	114	181	148				
20UN	114	181	148					

订货说明: 请按产品编号直径、每寸牙数和系列代号的产品编号及螺纹精度等级订货。 例: 926-NO.0-80UNF-2B

美标统一螺纹量规

单位: inch

公称直径 或代号	N(牙数/英寸)	美制螺纹塞规 (付)			美制螺纹环规 (件)					
		编号	精度	价格(元)	编号	精度	价格(元)			
							T	Z		
3/8	24UNF	926	2B	141	925	2A	147	130		
	27UNS			141			147	130		
	28UN			141			147	130		
	32UNEF			166			135	116		
	36UNS			166			135	116		
	40UNS			166			135	116		
7/16	14UNC						127		148	120
	16UN						127		148	120
	18UNS						127		148	120
	20UNF						141		163	104
	24UNS						141		163	104
	27UNS						141		163	104
	28UNEF						158		163	116
	32UN						158		163	116
	36UNS						158		163	116
	40UNS						158		163	116
1/2	12UNS						141		172	142
	13UNC						141		172	142
	14UNS						141		172	142
	16UN						141		172	142
	18UNS						141		172	142
	20UNF						141		163	120
	24UNS						141		163	120
	27UNS						141		163	120
	32UN		162		188	159				
	36UNS		162		188	159				
9/16	12UNC		141		172	137				
	14UNS		141		172	137				
	16UN		141		172	137				
	18UNF		141		172	137				
	20UN		141		172	137				
	24UNEF		163		155	119				
	27UNS		163		155	119				
	28UN		163		155	119				
	32UN		193		252	248				
	36UNS		193		252	248				
5/8	40UNS		193		252	248				
	11UNC		141		172	142				
	12UN		141		171	137				
	14UNS		141		171	137				
	16UN		141		171	137				

订货说明: 请按产品编号直径、每寸牙数和系列代号的产品编号及螺纹精度等级订货。例: 926-3/8-24UNF-2B

美标统一螺纹量规

单位: inch

公称直径 或代号	N(牙数 / 英寸)	美制螺纹塞规 (付)			美制螺纹环规 (件)			
		编号	精度	价格 (元)	编号	精度	价格 (元)	
T	Z							
5/8	18UNF	926	2B	141	925	2A	163	119
	20UN			141			163	119
	24UNEF			141			163	119
	27UNS			141			163	119
	28UN			164			188	163
	32UN			191			252	249
	36UNS			191			252	249
	40UNS			191			252	249
11/16	12UN	926	2B	147	925	2A	211	149
	16UN			147			210	142
	20UN			148			172	120
	24UNEF			148			172	120
	28UN			164			226	181
32UN	197	261	255					
3/4	10UNC	926	2B	147	925	2A	210	149
	12UN			147			210	149
	14UNS			147			210	149
	16UNF			143			209	142
	18UNS			143			209	142
	20UNEF			147			172	159
	24UNS			147			172	159
	27UNS			147			172	159
	28UN			164			226	181
	32UN			198			259	258
	36UNS			198			259	258
40UNS	198	259	258					
13/16	12UN	926	2B	148	925	2A	210	149
	16UN			176			210	142
	20UNEF			148			171	163
	28UN			163			229	181
	32UN			195			265	253
7/8	9UNC	926	2B	176	925	2A	295	172
	10UNS			176			295	172
	12UN			179			295	171
	14UNF			164			226	163
	16UN			164			225	163
	18UNS			164			225	163
	20UNEF			164			172	163
	24UNS			164			172	163
	27UNS			164			172	163
	28UN			181			265	210

订货说明: 请按产品编号直径、每寸牙数和系列代号的产品编号及螺纹精度等级订货。 例: 926-5/8-18UNF-2B

美标统一螺纹量规

单位: inch

公称直径 或代号	N(牙数/英寸)	美制螺纹塞规 (付)			美制螺纹环规 (件)			
		编号	精度	价格(元)	编号	精度	价格(元)	
						T	Z	
7/8	32UN	926	2B	214	925	2A	344	253
	36UNS			214			344	253
	40UNS			214			344	253
15/16	12UN			172			301	172
	16UN			164			226	163
	20UNEF			166			210	172
	28UN			164			266	203
	32UN			214			349	258
1	8UNC			176			294	172
	10UNS			176			294	172
	12UNF			179			294	172
	14UNS			179			294	172
	16UN			164			226	163
	18UNS			164			226	163
	20UNEF			166			209	172
	27UNS			166			209	172
	28UN			181			265	210
	32UN			181			265	210
	36UNS			181			265	210
40UNS	181			265			210	
1 1/16	8UN			198			292	171
	12UN			197			294	172
	16UN			181			294	172
	18UNEF			181			205	172
	20UN			181			209	172
1 1/8	28UN			181			265	210
	7UNC			246			424	229
	8UN			244			419	229
	10UNS	246	424	229				
	12UNF	244	419	229				
	14UNS	244	419	229				
	16UN	209	249	211				
	18UNEF	214	350	265				
	20UN	214	351	175				
	24UNS	214	351	175				
1 3/16	28UN	243	406	295				
	8UN	246	265	188				
	12UN	208	265	188				
	16UN	214	248	211				
	18UNEF	214	351	265				
20UN	214	351	265					

订货说明: 请按产品编号直径、每寸牙数和系列代号的产品编号及螺纹精度等级订货。例: 926-7/8-32UN-2B

美标统一螺纹量规

单位: inch

公称直径 或代号	N(牙数 / 英寸)	美制螺纹塞规 (付)			美制螺纹环规 (件)			
		编号	精度	价格 (元)	编号	精度	价格 (元)	
T	Z							
1 3/16	28UN	926	2B	214	925	2A	406	297
1 1/4	6UNS			244			423	229
	7UNC			244			423	229
	8UN			244			423	226
	10UNS			244			423	226
	12UNF			208			265	188
	14UNS			208			265	188
	16UN			186			248	210
	18UNEF			216			349	265
	20UN			214			347	261
	24UNS			214			347	261
28UN	214			406			297	
1 5/16	6UNC			246			453	350
	8UN			358			477	351
	12UN			266			319	249
	16UN			230			318	249
	18UNEF			230			423	326
	20UN			230			421	326
1 3/8	28UN			334			458	351
	6UNC			358			477	349
	8UN	358	477	349				
	10UNS	358	477	349				
	12UNF	265	326	248				
	14UNS	265	326	248				
	16UN	233	324	261				
	18UNEF	233	424	326				
	20UN	230	424	324				
	24UNS	230	424	324				
1 7/16	28UN	334	477	351				
	6UN	358	324	210				
	8UN	358	324	210				
	12UN	265	324	210				
	16UN	230	324	261				
	18UNEF	230	419	320				
1 1/2	20UN	229	421	320				
	28UN	334	477	351				
	6UNC	358	476	351				
	8UN	358	476	351				
	10UNS	358	476	351				
	12UNF	265	320	248				
	16UN	230	319	265				

订货说明: 请按产品编号直径、每寸牙数和系列代号的产品编号及螺纹精度等级订货。例: 926-1 3/16-28UN-2B

美标统一螺纹量规

单位: inch

公称直径 或代号	N(牙数/英寸)	美制螺纹塞规 (付)			美制螺纹环规 (件)			
		编号	精度	价格(元)	编号	精度	价格(元)	
						T	Z	
1 1/2	18UNEF	926	2B	230	925	2A	421	318
	20UN			230			421	318
	24UNS			230			421	318
	28UN			332			473	351
1 9/16	6UN			422			431	320
	8UN			334			431	320
	12UN			336			428	320
	16UN			288			525	349
	18UNEF			288			545	428
	20UN			288			545	431
1 5/8	6UN			425			601	431
	8UN			336			431	320
	10UNS			336			431	320
	12UN			339			435	320
	14UNS			339			435	320
	16UN			288			428	347
	18UNEF			288			544	435
	20UN			288			544	435
	24UNS			288			544	435
1 11/16	6UN			423			607	431
	8UN	339	435	320				
	12UN	339	435	320				
	16UN	288	524	344				
	20UN	289	544	437				
1 3/4	5UNC	422	607	435				
	6UN	419	607	435				
	8UN	339	411	320				
	10UNS	339	411	320				
	12UN	338	431	320				
	14UNS	338	431	320				
	16UN	288	525	349				
	18UNS	288	525	349				
	20UN	288	525	349				
1 13/16	6UN	425	607	435				
	8UN	387	525	377				
	12UN	395	518	375				
	16UN	339	574	460				
	20UN	339	574	460				
1 7/8	6UN	387	607	435				
	8UN	387	525	377				
	10UN	387	525	377				

订货说明: 请按产品编号直径、每寸牙数和系列代号的产品编号及螺纹精度等级订货。例: 926-1 1/2-18UNEF-2B

美标统一螺纹量规

单位: inch

公称直径 或代号	N(牙数 / 英寸)	美制螺纹塞规 (付)			美制螺纹环规 (件)			
		编号	精度	价格 (元)	编号	精度	价格 (元)	
T	Z							
1 7/8	12UN	926	2B	387	925	2A	543	397
	14UNS			387			543	397
	16UN			338			543	397
	18UNS			338			543	397
	20UN			340			573	458
1 15/16	6UN			471			518	375
	8UN			387			524	375
	12UN			338			460	349
	16UN			336			544	401
	20UN			338			569	462
2	4.5UNC			471			525	375
	6UN			471			524	375
	8UN			387			518	347
	10UNS			387			518	347
	12UN			387			464	349
	14UNS			387			464	349
	16UN			336			544	397
	18UNC			336			544	397
20UN	336			569			464	
2 1/16	16UNS			336			544	397
2 1/8	6UN	437	518	375				
	8UN	425	460	349				
	12UN	425	544	401				
	16UN	489	573	459				
	20UN	489	573	459				
2 3/16	16UNS	489	573	459				
2 1/4	4.5UNC	591	894	709				
	6UN	591	709	524				
	8UN	591	709	524				
	10UNS	591	709	524				
	12UN	489	462	454				
	14UNS	586	729	579				
	16UN	586	729	579				
	18UNC	586	729	579				
20UN	524	732	579					
2 5/16	16UNS	524	732	579				
2 3/8	6UN	524	713	518				
	8UN	524	643	457				
	12UN	489	614	494				
	16UN	489	614	494				
	20UN	524	722	579				

订货说明: 请按产品编号直径、每寸牙数和系列代号的产品编号及螺纹精度等级订货。 例: 926-1 7/8-12UN-2B

美标统一螺纹量规

单位: inch

公称直径 或代号	N(牙数/英寸)	美制螺纹塞规 (付)			美制螺纹环规 (件)			
		编号	精度	价格(元)	编号	精度	价格(元)	
						T	Z	
2 7/16	16UNS			547			699	562
2 1/2	4UNC			666			1194	1020
	6UN			503			870	726
	8UN			503			870	726
	10UNS			503			870	726
	12UN			524			865	722
	14UNS			524			865	722
	16UN			524			900	722
	18UNS			524			900	722
	20UN			551			900	722
2 5/8	4UN			657			1290	1085
	6UN			538			958	813
	8UN			519			864	698
	10UN			519			864	698
	12UN			524			958	659
	14UN			524			958	659
	16UN			524			958	821
	18UN			524			958	821
	20UN			555			964	820
2 3/4	4UNC			777			1407	1201
	6UN	926	2B	626	925	2A	1138	937
	8UN			626			958	666
	12UN			621			958	666
	16UN			608			958	664
	20UN			626			1082	870
2 7/8	4UN			777			1400	1192
	6UN			627			1138	1043
	8UN			611			961	817
	12UN			611			961	817
	16UN			611			1078	870
	20UN			626			1078	870
3	4UNC			777			1400	1190
	6UN			627			1140	937
	8UN			672			968	833
	10UNS			672			968	833
	12UN			621			982	826
	14UNS			621			982	826
	16UN			618			1107	884
	18UNS			618			1107	884
	20UN			639			1107	882
3 1/8	4UN			791			1437	1204

订货说明: 请按产品编号直径、每寸牙数和系列代号的产品编号及螺纹精度等级订货。例: 926-2 7/16-16UNS-2B

美标统一螺纹量规

单位: inch

公称直径 或代号	N(牙数 / 英寸)	美制螺纹塞规 (付)			美制螺纹环规 (件)			
		编号	精度	价格 (元)	编号	精度	价格 (元)	
T	Z							
3 1/8	6UN	926	2B	626	925	2A	1170	946
	8UN			611			982	821
	12UN			611			982	821
	16UN			618			982	882
3 1/4	4UNC			1003			1776	1525
	6UN			749			1352	1170
	8UN			715			1233	982
	10UNS			715			1233	982
	12UN			718			1097	876
	14UNS			718			1097	876
	16UN			706			1258	946
	18UNS			706			1258	946
3 3/8	4UN			1009			1780	1534
	6UN			740			1382	1170
	8UN			706			1221	982
	12UN			706			1107	882
	16UN			706			1267	953
3 1/2	4UNC			1003			1776	1534
	6UN			740			1368	1170
	8UN			706			1221	971
	10UNS	706	1221	971				
	12UN	706	1107	882				
	14UNS	706	1221	971				
	16UN	706	1253	953				
	18UNS	706	1253	953				
3 5/8	4UN	1257	2315	1764				
	6UN	891	1780	1321				
	8UN	846	1420	1233				
	12UN	845	1233	982				
	16UN	916	1534	1160				
3 3/4	4UNC	1253	2313	1746				
	6UN	891	1749	1304				
	8UN	839	1349	1204				
	10UNS	839	1349	1204				
	12UN	839	1209	971				
	14UNS	839	1209	971				
	16UN	914	1499	1141				
	18UNS	914	1499	1141				
3 7/8	4UN	1242	2297	1722				
	6UN	884	1724	1290				
	8UN	834	1407	1194				

订货说明: 请按产品编号直径、每寸牙数和系列代号的产品编号及螺纹精度等级订货。 例: 926-3 1/8-6UN-2B

美标统一螺纹量规

单位: inch

公称直径 或代号	N(牙数/英寸)	美制螺纹塞规 (付)			美制螺纹环规 (件)			
		编号	精度	价格(元)	编号	精度	价格(元)	
T	Z							
3 7/8	12UN	926	2B	834	925	2A	1194	964
	16UN			899			1487	1141

订货说明: 请按产品编号直径、每寸牙数和系列代号及精度等级订货。例: 926-3 7/8-12UN-2B

单位: inch

公称直径 或代号	N(牙数/英寸)	美制螺纹塞规 (件)				美制螺纹环规 (件)			
		编号	精度	价格(元)		编号	精度	价格(元)	
T	Z			T	Z				
4	4UNC	926	2B	888	644	925	2A	1663	1179
	6UN			521	437			1434	1096
	8UN			521	437			1434	1096
	10UNS			376	295			958	737
	12UN			376	295			958	737
	14UNS			378	316			1095	873
	16UN			378	316			1095	873
4 1/8	4UN	926	2B	884	658	925	2A	1650	1181
	6UN			520	437			1434	1104
	8UN			414	381			1163	823
	10UN			463	295			942	737
	12UN			463	295			942	737
	14UN			381	316			1104	876
	16UN			381	316			1104	876
4 1/4	4UN	926	2B	885	658	925	2A	1621	1176
	6UN			520	441			1434	1104
	8UN			456	407			1203	974
	10UNS			372	295			958	737
	12UN			372	295			958	737
	14UNS			378	318			1111	869
	16UN			378	318			1111	869
4 3/8	4UN	926	2B	889	658	925	2A	1663	1176
	6UN			526	437			1424	1104
	8UN			407	378			1155	840
	12UN			376	295			968	733
	16UN			372	316			1090	869
4 1/2	4UN	926	2B	1070	800	925	2A	1988	1448
	6UN			639	532			1678	1281
	8UN			505	437			1295	1023

订货说明: 请按产品编号直径、每寸牙数和系列代号的产品编号及螺纹精度等级订货。例: 926-4 1/8-4UN-2B

美标统一螺纹量规

单位: inch

公称直径 或代号	N(牙数 / 英寸)	美制螺纹塞规 (件)				美制螺纹环规 (件)			
		编号	精度	价格 (元)		编号	精度	价格 (元)	
				T	Z			T	Z
4 1/2	10UNS	926	2B	477	414	925	2A	1095	814
	12UN			477	414			1095	814
	14UNS			509	441			1295	1090
	16UN			509	441			1295	1090
4 5/8	4UN			1066	785			1978	1443
	6UN			639	521			1678	1288
	8UN			509	437			1295	1008
	12UN			483	414			1121	811
	16UN			509	441			1293	1090
4 3/4	4UN			1066	791			1973	1443
	6UN			639	492			1678	1281
	8UN			509	437			1288	1000
	10UNS			483	421			1095	801
	12UN			483	421			1095	801
	14UNS			509	437			1295	1090
4 7/8	16UN			509	437			1295	1090
	4UN	1245	1015	2264	1639				
	6UN	800	630	1861	1448				
	8UN	616	505	1411	1090				
	12UN	483	422	1229	906				
5	16UN	610	509	1411	1215				
	4UN	1247	1015	2264	1684				
	6UN	800	630	1824	1457				
	8UN	616	509	1411	1095				
	10UNS	477	414	1229	898				
	12UN	477	414	1229	898				
	14UNS	615	503	1411	1205				
5 1/8	16UN	615	503	1411	1205				
	4UN	1240	1017	2264	1678				
	6UN	800	630	1868	1443				
	8UN	616	507	1411	1090				
	12UN	483	414	1229	906				
5 1/4	16UN	616	509	1411	1205				
	4UN	1310	1220	2502	1929				
	6UN	925	701	1988	1457				
	8UN	750	630	1555	1237				
	10UNS	723	574	1355	1061				
	12UN	723	574	1355	1061				
	14UNS	717	616	1621	1324				
5 3/8	16UN	717	616	1621	1324				
	4UN	1305	1204	2502	1929				

订货说明: 请按产品编号直径、每寸牙数和系列代号的产品编号及螺纹精度等级订货。 例: 926-4 1/2-10UNS-2B

美标统一螺纹量规

单位: inch

公称直径 或代号	N(牙数/英寸)	美制螺纹塞规 (件)				美制螺纹环规 (件)			
		编号	精度	价格(元)		编号	精度	价格(元)	
				T	Z			T	Z
5 3/8	6UN	926	2B	907	701	925	2A	2091	1457
	8UN			742	630			1588	1251
	12UN			729	563			1359	1061
	16UN			712	616			1650	1325
5 1/2	4UN			1301	1220			2502	1929
	6UN			911	704			2091	1457
	8UN			750	630			1576	1259
	10UNS			717	562			1369	1061
	12UN			717	562			1369	1061
	14UNS			729	616			1621	1325
	16UN			729	616			1621	1325
5 5/8	4UN			1374	1289			2648	2088
	6UN			982	758			2134	1576
	8UN			814	701			1723	1383
	10UN			800	630			1471	1177
	12UN			800	630			1471	1177
	14UN			800	691			1796	1471
	16UN			800	691			1796	1471
5 3/4	4UN			1513	1402			2871	2349
	6UN			1136	925			2458	2002
	8UN			953	854			2002	1707
	10UN			953	854			2002	1707
	12UN			939	773			1810	1471
	14UN			939	773			1810	1471
	16UN			925	824			2087	1782
5 7/8	4UN			1612	1542			3143	2611
	6UN			1234	1024			2679	2238
	8UN			1066	953			2267	1929
	12UN	1038	884	2002	1707				
	16UN	1045	939	2294	2002				
6	4UN	1731	1625	3337	2791				
	6UN	1351	1124	2925	2499				
	8UN	1177	1055	2472	2134				
	10UNS	1149	996	2238	1929				
	12UN	1149	996	2238	1929				
	14UNS	1149	1038	2533	2208				
	16UN	1149	1038	2533	2208				
7	4UN	2592	2523	5195	4680				
	6UN	2201	1962	4755	4317				
	8UN	2061	1933	4289	3971				
	12UN	1977	1851	4089	3793				

订货说明: 请按产品编号直径、每寸牙数和系列代号的产品编号及螺纹精度等级订货。例: 926-5 3/8-6UN-2B

美标统一螺纹量规

单位: inch

公称直径 或代号	N(牙数 / 英寸)	美制螺纹塞规 (件)				美制螺纹环规 (件)			
		编号	精度	价格 (元)		编号	精度	价格 (元)	
				T	Z			T	Z
7	16UN	926	2B	2003	1878	925	2A	4342	4067
8	4UN			3509	3435			6991	6471
	6UN			3084	2901			6550	6036
	8UN			2944	2847			6135	5821
	12UN			2914	2789			5927	5614
	16UN			2914	2830			6168	5880
10	4UN			5269	5214			10677	10210
	6UN			4851	4676			10238	9863
	8UN			4674	4548			9855	9459
	12UN			4675	4511			9569	9306
11	16UN			4675	4574			9863	9581
	4UN			6166	6025			12474	11975
	6UN			5676	5467			12063	11639
	8UN			5590	5528			11626	11310
	12UN			5559	5448			11387	11093
12	16UN			5602	5529			11662	11379
	4UN			7040	6981			14265	13724
	6UN			6905	6456			13783	13420
	8UN			6503	6166			13685	13244
	12UN			6445	6307			13420	13096
16UN	6321			6307	13685			13464	

订货说明: 请按产品编号直径、每寸牙数和系列代号的产品编号及螺纹精度等级订货。 例: 926-8-6UN-2B

美标统一螺纹校对塞规

单位: inch

公称直径 或代号	N(牙数 / 英寸)	美制校对螺纹塞规 (件)						
		精度	价格 (元)					
			TS	ZS	TT	TZ	ZT	ZZ
0-6#	UNC	2A	101	101	160	160	160	160
	UNF		101	101	160	160	160	160
8-12#	UNC		74	74	114	114	114	114
	UNF		74	74	114	114	114	114
1/4	20UNC		74	74	114	114	114	114
	24UNS		75	75	117	117	117	117
	27UNS		74	74	114	114	114	114

订货说明: 请按产品编号直径、每寸牙数和系列代号的产品编号及螺纹精度等级订货。

例: 925-1/4-20UNC-2A-TS

美标统一螺纹校对塞规

单位: inch

公称直径 或代号	N(牙数 / 英寸)	美制校对螺纹塞规 (件)						
		精度	价格 (元)					
			TS	ZS	TT	TZ	ZT	ZZ
1/4	28UNF	2A	74	74	114	114	114	114
	32UNEF		74	74	114	114	114	114
	36UNS		74	74	114	114	114	114
	40UNS		74	74	114	114	114	114
	48UNS		74	74	114	114	114	114
	56UNS		74	74	114	114	114	114
5/16	18UNC		74	74	114	114	114	114
	20UN		74	74	114	114	114	114
	24UNF		74	74	114	114	114	114
	27UNS		74	74	114	114	114	114
	28UN		74	74	114	114	114	114
	32UNEF		90	90	142	142	142	142
	36UNS		90	90	142	142	142	142
	40UNS		90	90	142	142	142	142
3/8	48UNS		90	90	142	142	142	142
	16UNC		74	74	114	114	114	114
	18UNS		74	74	114	114	114	114
	20UN		74	74	114	114	114	114
	24UNF		90	90	142	142	142	142
	27UNS		90	90	142	142	142	142
	28UN		90	90	142	142	142	142
	32UNEF		93	93	146	146	146	146
7/16	36UNS		93	93	146	146	146	146
	40UNS		93	93	146	146	146	146
	14UNC		81	81	128	128	128	128
	16UN		81	81	128	128	128	128
	18UNS		81	81	128	128	128	128
	20UNF		90	90	142	142	142	142
	24UNS	90	90	142	142	142	142	
	27UNS	90	90	142	142	142	142	
	28UNEF	90	90	142	142	142	142	
	32UN	90	90	142	142	142	142	
1/2	36UNS	90	90	142	142	142	142	
	40UNS	90	90	142	142	142	142	
	12UNS	90	90	142	142	142	142	
	13UNC	90	90	142	142	142	142	
	14UNS	90	90	142	142	142	142	
	16UN	90	90	142	142	142	142	
1/2	18UNS	90	90	142	142	142	142	
	20UNF	90	90	142	142	142	142	

订货说明: 请按产品编号直径、每寸牙数和系列代号的产品编号及螺纹精度等级订货。

例: 925-1/4-28UNF-2A-TS

美标统一螺纹校对塞规

单位: inch

公称直径 或代号	N(牙数 / 英寸)	精度	美制校对螺纹塞规 (件)					
			价格 (元)					
			TS	ZS	TT	TZ	ZT	ZZ
1/2	24UNS	2A	90	90	142	142	142	142
	27UNS		90	90	142	142	142	142
	32UN		93	93	146	146	146	146
	36UNS		93	93	146	146	146	146
9/16	12UNC		81	81	128	128	128	128
	14UNS		81	81	128	128	128	128
	16UN		81	81	128	128	128	128
	18UNF		81	81	128	128	128	128
	20UN		81	81	128	128	128	128
	24UNEF		93	93	146	146	146	146
	27UNS		93	93	146	146	146	146
	28UN		93	93	146	146	146	146
	32UN		111	111	173	173	173	173
	36UNS		111	111	173	173	173	173
40UNS	111		111	173	173	173	173	
5/8	11UNC		81	81	128	128	128	128
	12UN		81	81	128	128	128	128
	14UNS		81	81	128	128	128	128
	16UN		81	81	128	128	128	128
	18UNF		81	81	128	128	128	128
	20UN	81	81	128	128	128	128	
	24UNEF	81	81	128	128	128	128	
	27UNS	81	81	128	128	128	128	
	28UN	93	93	146	146	146	146	
	32UN	111	111	173	173	173	173	
36UNS	111	111	173	173	173	173		
40UNS	111	111	173	173	173	173		
11/16	12UN	93	93	146	146	146	146	
	16UN	93	93	146	146	146	146	
	20UN	93	93	146	146	146	146	
	24UNEF	93	93	146	146	146	146	
	28UN	93	93	146	146	146	146	
	32UN	114	114	180	180	180	180	
3/4	10UNC	93	93	146	146	146	146	
	12UN	93	93	146	146	146	146	
	14UNS	93	93	146	146	146	146	
	16UNF	90	90	142	142	142	142	
	18UNS	90	90	142	142	142	142	
	20UNEF	93	93	146	146	146	146	
	24UNS	93	93	146	146	146	146	

订货说明: 请按产品编号直径、每寸牙数和系列代号的产品编号及螺纹精度等级订货。

例: 925-1/2-24UNS-2A-TS

美标统一螺纹校对塞规

单位: inch

公称直径 或代号	N(牙数/英寸)	美制校对螺纹塞规 (件)						
		精度	价格 (元)					
			TS	ZS	TT	TZ	ZT	ZZ
3/4	27UNS	2A	93	93	146	146	146	146
	28UN		93	93	146	146	146	146
	32UN		114	114	180	180	180	180
	36UNS		114	114	180	180	180	180
	40UNS		114	114	180	180	180	180
13/16	12UN		93	93	146	146	146	146
	16UN		114	114	180	180	180	180
	20UNEF		93	93	146	146	146	146
	28UN		93	93	146	146	146	146
	32UN		113	113	179	179	179	179
7/8	9UNC		114	114	180	180	180	180
	10UNS		114	114	180	180	180	180
	12UN		114	114	180	180	180	180
	14UNF		105	105	165	165	165	165
	16UN		105	105	165	165	165	165
	18UNS		105	105	165	165	165	165
	20UNEF		105	105	165	165	165	165
	24UNS		105	105	165	165	165	165
	27UNS		105	105	165	165	165	165
	28UN		105	105	165	165	165	165
	32UN		125	125	195	195	195	195
	36UNS		125	125	195	195	195	195
40UNS	125		125	195	195	195	195	
15/16	12UN		105	105	165	165	165	165
	16UN		105	105	165	165	165	165
	20UNEF		105	105	165	165	165	165
	28UN		105	105	165	165	165	165
	32UN		125	125	195	195	195	195
1	8UNC	114	114	180	180	180	180	
	10UNS	114	114	180	180	180	180	
	12UNF	114	114	180	180	180	180	
	14UNS	114	114	180	180	180	180	
	16UN	105	105	165	165	165	165	
	18UNS	105	105	165	165	165	165	
	20UNEF	105	105	165	165	165	165	
	27UNS	105	105	165	165	165	165	
	28UN	105	105	165	165	165	165	
	32UN	105	105	165	165	165	165	
	36UNS	105	105	165	165	165	165	
	40UNS	105	105	165	165	165	165	

订货说明: 请按产品编号直径、每寸牙数和系列代号的产品编号及螺纹精度等级订货。

例: 925-3/4-27UNS-2A-TS

美标统一螺纹校对塞规

单位: inch

公称直径 或代号	N(牙数 / 英寸)	精度	美制校对螺纹塞规 (件)					
			价格 (元)					
			TS	ZS	TT	TZ	ZT	ZZ
1 1/16	8UN	2A	114	114	180	180	180	180
	12UN		114	114	180	180	180	180
	16UN		105	105	165	165	165	165
	18UNEF		105	105	165	165	165	165
	20UN		105	105	165	165	165	165
	28UN		105	105	165	165	165	165
1 1/8	7UNC		140	140	218	218	218	218
	8UN		140	140	218	218	218	218
	10UNS		140	140	218	218	218	218
	12UNF		140	140	218	218	218	218
	14UNS		140	140	218	218	218	218
	16UN		118	118	187	187	187	187
	18UNEF		125	125	195	195	195	195
	20UN		125	125	195	195	195	195
1 3/16	24UNS		125	125	195	195	195	195
	28UN		140	140	218	218	218	218
	8UN		140	140	218	218	218	218
	12UN		118	118	187	187	187	187
	16UN		125	125	195	195	195	195
	18UNEF		125	125	195	195	195	195
1 1/4	20UN		125	125	195	195	195	195
	28UNS		125	125	195	195	195	195
	6UNS		140	140	218	218	218	218
	7UNC		140	140	218	218	218	218
	8UN		140	140	218	218	218	218
	10UNS		140	140	218	218	218	218
	12UNF		118	118	187	187	187	187
	14UNS		118	118	187	187	187	187
	16UN	105	105	165	165	165	165	
	18UNEF	125	125	195	195	195	195	
1 5/16	20UN	125	125	195	195	195	195	
	24UNS	125	125	195	195	195	195	
	28UN	125	125	195	195	195	195	
	6UNC	140	140	218	218	218	218	
	8UN	203	203	316	316	316	316	
	12UN	150	150	236	236	236	236	
	16UN	132	132	208	208	208	208	
18UNEF	132	132	208	208	208	208		
20UN	132	132	208	208	208	208		
28UN	191	191	300	300	300	300		

订货说明: 请按产品编号直径、每寸牙数和系列代号的产品编号及螺纹精度等级订货。

例: 925-1 1/16-8UN-2A-TS

美标统一螺纹校对塞规

单位: inch

公称直径 或代号	N(牙数 / 英寸)	美制校对螺纹塞规 (件)						
		精度	价格 (元)					
			TS	ZS	TT	TZ	ZT	ZZ
1 3/8	6UNC	2A	203	203	316	316	316	316
	8UN		203	203	316	316	316	316
	10UNS		203	203	316	316	316	316
	12UNF		150	150	236	236	236	236
	14UNS		150	150	236	236	236	236
	16UN		132	132	208	208	208	208
	18UNEF		132	132	208	208	208	208
	20UN		132	132	208	208	208	208
	24UNS		132	132	208	208	208	208
28UN	191		191	300	300	300	300	
1 7/16	6UN		203	203	316	316	316	316
	8UN		203	203	316	316	316	316
	12UN		150	150	236	236	236	236
	16UN		132	132	208	208	208	208
	18UNEF		132	132	208	208	208	208
	20UN		132	132	208	208	208	208
	28UN		191	191	300	300	300	300
1 1/2	6UNC		203	203	316	316	316	316
	8UN		203	203	316	316	316	316
	10UNS		203	203	316	316	316	316
	12UNF		150	150	236	236	236	236
	16UN		132	132	208	208	208	208
	18UNEF		132	132	208	208	208	208
	20UN		132	132	208	208	208	208
	24UNS	132	132	208	208	208	208	
	28UN	191	191	300	300	300	300	
1 9/16	6UN	264	264	416	416	416	416	
	8UN	212	212	334	334	334	334	
	12UN	212	212	334	334	334	334	
	16UN	181	181	284	284	284	284	
	18UNEF	181	181	284	284	284	284	
	20UN	181	181	284	284	284	284	
1 5/8	6UN	264	264	416	416	416	416	
	8UN	212	212	334	334	334	334	
	10UNS	212	212	334	334	334	334	
	12UN	212	212	334	334	334	334	
	14UNS	212	212	334	334	334	334	
	16UN	181	181	284	284	284	284	
	18UNEF	181	181	284	284	284	284	
	20UN	181	181	284	284	284	284	
	24UNS	181	181	284	284	284	284	

订货说明: 请按产品编号直径、每寸牙数和系列代号的产品编号及螺纹精度等级订货。

例: 925-1 3/8-6UNC-2A-TS

美标统一螺纹校对塞规

单位: inch

公称直径 或代号	N(牙数 / 英寸)	精度	美制校对螺纹塞规 (件)					
			价格 (元)					
			TS	ZS	TT	TZ	ZT	ZZ
1 11/16	6UN	2A	264	264	416	416	416	416
	8UN		212	212	334	334	334	334
	12UN		212	212	334	334	334	334
	16UN		181	181	284	284	284	284
	20UN		181	181	284	284	284	284
1 3/4	5UNC		264	264	416	416	416	416
	6UN		264	264	416	416	416	416
	8UN		212	212	334	334	334	334
	10UNS		212	212	334	334	334	334
	12UN		212	212	334	334	334	334
	14UNS		212	212	334	334	334	334
	16UN		181	181	284	284	284	284
	18UNS		181	181	284	284	284	284
1 13/16	20UN		181	181	284	284	284	284
	6UN		264	264	416	416	416	416
	8UN		244	244	382	382	382	382
	12UN		244	244	382	382	382	382
	16UN		212	212	334	334	334	334
1 7/8	20UN		212	212	334	334	334	334
	6UN		244	244	382	382	382	382
	8UN	244	244	382	382	382	382	
	10UNS	244	244	382	382	382	382	
	12UN	244	244	382	382	382	382	
	14UNS	244	244	382	382	382	382	
	16UN	211	211	333	333	333	333	
	18UNS	211	211	333	333	333	333	
1 15/16	20UN	211	211	333	333	333	333	
	6UN	295	295	463	463	463	463	
	8UN	244	244	382	382	382	382	
	12UN	212	212	334	334	334	334	
	16UN	212	212	334	334	334	334	
2	20UN	212	212	334	334	334	334	
	4.5UNC	299	299	468	468	468	468	
	6UN	299	299	468	468	468	468	
	8UN	244	244	382	382	382	382	
	10UNS	244	244	382	382	382	382	
	12UN	244	244	382	382	382	382	
	14UNS	244	244	382	382	382	382	
	16UN	212	212	334	334	334	334	
18UNS	212	212	334	334	334	334		

订货说明: 请按产品编号直径、每寸牙数和系列代号的产品编号及螺纹精度等级订货。

例: 925-1 11/16-6UN-2A-TS

美标统一螺纹校对塞规

单位: inch

公称直径	N(牙数 / 英寸)	美制校对螺纹塞规 (件)						
		精度	价格 (元)					
或代号			TS	ZS	TT	TZ	ZT	ZZ
2	20UN	2A	212	212	334	334	334	334
2 1/16	16UNS		212	212	334	334	334	334
2 1/8	6UN		275	275	432	432	432	432
	8UN		268	268	419	419	419	419
	12UN		268	268	419	419	419	419
	16UN		306	306	479	479	479	479
	20UN		306	306	479	479	479	479
2 3/16	16UNS		306	306	479	479	479	479
2 1/4	4.5UNC		373	373	585	585	585	585
	6UN		373	373	585	585	585	585
	8UN		373	373	585	585	585	585
	10UNS		373	373	585	585	585	585
	14UNS		306	306	479	479	479	479
	16UN		306	306	479	479	479	479
	18UNS		306	306	479	479	479	479
	20UN		326	326	512	512	512	512
2 5/16	16UNS		306	306	479	479	479	479
2 3/8	6UN		326	326	512	512	512	512
	8UN		326	326	512	512	512	512
	12UN		306	306	479	479	479	479
	16UN		306	306	479	479	479	479
	20UN		326	326	512	512	512	512
2 7/16	16UNS		306	306	479	479	479	479
2 1/2	4UNC		418	418	655	655	655	655
	6UN		316	316	497	497	497	497
	8UN		316	316	497	497	497	497
	10UNS		316	316	497	497	497	497
	12UN		327	327	513	513	513	513
	14UNS	327	327	513	513	513	513	
	16UN	327	327	513	513	513	513	
	18UNS	327	327	513	513	513	513	
2 5/8	4UN	418	418	655	655	655	655	
	6UN	338	338	532	532	532	532	
	8UN	327	327	513	513	513	513	
	10UN	327	327	513	513	513	513	
	12UN	327	327	513	513	513	513	
	14UN	327	327	513	513	513	513	
	16UN	327	327	513	513	513	513	
	18UN	327	327	513	513	513	513	

订货说明: 请按产品编号直径、每寸牙数和系列代号的产品编号及螺纹精度等级订货。

例: 925-2 1/16-16UNS-2A-TS



美标统一螺纹校对塞规

单位: inch

公称直径 或代号	N(牙数 / 英寸)	精度	美制校对螺纹塞规 (件)					
			价格 (元)					
			TS	ZS	TT	TZ	ZT	ZZ
2 5/8	20UN	2A	351	351	549	549	549	549
2 3/4	4UNC		490	490	769	769	769	769
	6UN		398	398	623	623	623	623
	8UN		398	398	623	623	623	623
	12UN		385	385	606	606	606	606
	16UN		385	385	606	606	606	606
	20UN		398	398	623	623	623	623
2 7/8	4UN		494	494	774	774	774	774
	6UN		398	398	623	623	623	623
	8UN		385	385	606	606	606	606
	12UN		385	385	606	606	606	606
	16UN		385	385	606	606	606	606
3	20UN		398	398	623	623	623	623
	4UNC		494	494	774	774	774	774
	6UN		398	398	623	623	623	623
	8UN		398	398	623	623	623	623
	10UNS		398	398	623	623	623	623
	12UN		385	385	606	606	606	606
	14UNS		385	385	606	606	606	606
	16UN		385	385	606	606	606	606
3 1/8	18UNS		385	385	606	606	606	606
	20UN		398	398	623	623	623	623
	4UN		495	495	776	776	776	776
	6UN		398	398	623	623	623	623
	8UN		385	385	606	606	606	606
3 1/4	12UN		385	385	606	606	606	606
	16UN		385	385	606	606	606	606
	4UNC		630	630	988	988	988	988
	6UN	470	470	739	739	739	739	
	8UN	450	450	707	707	707	707	
	10UNS	450	450	707	707	707	707	
	12UN	450	450	707	707	707	707	
	14UNS	450	450	707	707	707	707	
3 3/8	16UN	450	450	707	707	707	707	
	4UN	630	630	988	988	988	988	
	6UN	470	470	739	739	739	739	
	8UN	450	450	707	707	707	707	
	12UN	450	450	707	707	707	707	
16UN	450	450	707	707	707	707		

订货说明: 请按产品编号直径、每寸牙数和系列代号的产品编号及螺纹精度等级订货。

例: 925-2 5/8-20UN-2A-TS

美标统一螺纹校对塞规

单位: inch

公称直径 或代号	N(牙数/英寸)	美制校对螺纹塞规 (件)						
		精度	价格 (元)					
			TS	ZS	TT	TZ	ZT	ZZ
3 1/2	4UNC	2A	630	630	988	988	988	988
	6UN		470	470	739	739	739	739
	8UN		450	450	707	707	707	707
	10UNS		450	450	707	707	707	707
	12UN		450	450	707	707	707	707
	14UNS		450	450	707	707	707	707
	16UN		450	450	707	707	707	707
	18UNS		450	450	707	707	707	707
3 5/8	4UN		786	786	1233	1233	1233	1233
	6UN		563	563	883	883	883	883
	8UN		529	529	831	831	831	831
	12UN		528	528	830	830	830	830
	16UN		573	573	899	899	899	899
3 3/4	4UNC		786	786	1233	1233	1233	1233
	6UN		563	563	883	883	883	883
	8UN		528	528	830	830	830	830
	10UNS		528	528	830	830	830	830
	12UN		528	528	830	830	830	830
	14UNS		528	528	830	830	830	830
	16UN		573	573	899	899	899	899
	18UNS		573	573	899	899	899	899
3 7/8	4UN		786	786	1233	1233	1233	1233
	6UN		563	563	883	883	883	883
	8UN		528	528	830	830	830	830
	12UN		528	528	830	830	830	830
	16UN		573	573	899	899	899	899
4	4UNC		786	786	1233	1233	1233	1233
	6UN		397	397	622	622	622	622
	8UN	397	397	622	622	622	622	
	10UNS	397	397	622	622	622	622	
	12UN	284	284	444	444	444	444	
	14UNS	284	284	444	444	444	444	
	16UN	284	284	444	444	444	444	
4 1/8	4UN	497	671	1053	780	1053	1053	
	6UN	306	397	622	479	622	622	
	8UN	306	397	622	479	622	622	
	10UN	306	397	622	479	622	622	
	12UN	222	284	444	350	444	444	
	14UN	222	284	444	350	444	444	
	16UN	240	284	444	378	444	444	

订货说明: 请按产品编号直径、每寸牙数和系列代号的产品编号及螺纹精度等级订货。

例: 925-3 1/2-4UN-2A-TS

美标统一螺纹校对塞规

单位: inch

公称直径 或代号	N(牙数 / 英寸)	精度	美制校对螺纹塞规 (件)					
			价格 (元)					
			TS	ZS	TT	TZ	ZT	ZZ
4 1/4	4UN	2A	497	671	1053	780	1053	1053
	6UN		333	397	622	521	622	622
	8UN		306	400	627	479	627	627
	10UNS		221	284	444	347	444	444
	12UN		221	284	444	347	444	444
	14UNS		221	284	444	347	444	444
	16UN		240	285	446	378	446	446
4 3/8	4UN		497	671	1053	780	1053	1053
	6UN		332	400	627	519	627	627
	8UN		284	307	480	444	480	480
	12UN		221	284	444	347	444	444
	16UN		240	284	444	378	444	444
4 1/2	4UN		597	805	1265	940	1265	1265
	6UN		401	481	756	630	756	756
	8UN		342	420	659	537	659	659
	10UNS		342	420	659	537	659	659
	12UN		334	397	622	524	622	622
	14UNS		334	397	622	524	622	622
	16UN		333	384	604	521	604	604
4 5/8	4UN		597	805	1265	940	1265	1265
	6UN		401	481	756	630	756	756
	8UN		360	420	659	566	659	659
	12UN		334	397	622	524	622	622
	16UN		333	384	604	521	604	604
4 3/4	4UN		599	805	1265	941	1265	1265
	6UN		402	482	757	631	757	757
	8UN		352	420	659	551	659	659
	10UNS		352	420	659	551	659	659
	12UN	352	397	622	551	622	622	
	14UNS	352	397	622	551	622	622	
	16UN	333	384	604	521	604	604	
4 7/8	4UN	763	943	1477	1197	1477	1477	
	6UN	481	597	940	756	940	940	
	8UN	384	469	736	604	736	736	
	12UN	360	469	736	566	736	736	
	16UN	384	469	736	604	736	736	
5	4UN	763	943	1477	1197	1477	1477	
	6UN	481	597	940	756	940	940	
	8UN	384	469	736	604	736	736	
	10UNS	384	469	736	604	736	736	

订货说明: 请按产品编号直径、每寸牙数和系列代号的产品编号及螺纹精度等级订货。

例: 925-4 1/4-4UN-2A-TS

美标统一螺纹校对塞规

单位: inch

公称直径 或代号	N(牙数/英寸)	美制校对螺纹塞规 (件)						
		精度	价格 (元)					
			TS	ZS	TT	TZ	ZT	ZZ
5	12UN	2A	360	469	736	566	736	736
	14UNS		360	469	736	566	736	736
	16UN		384	469	736	604	736	736
5 1/8	4UN		763	943	1477	1197	1477	1477
	6UN		481	597	940	756	940	940
	8UN		384	469	736	604	736	736
	12UN		360	469	736	566	736	736
5 1/4	16UN		384	469	736	604	736	736
	4UN		921	981	1537	1445	1537	1537
	6UN		529	697	1093	831	1093	1093
	8UN		481	568	893	756	893	893
	10UNS		481	568	893	756	893	893
	12UN		431	549	863	676	863	863
5 3/8	14UNS		431	549	863	676	863	863
	16UN		469	549	863	736	863	863
	4UN		920	981	1537	1444	1537	1537
	6UN		529	697	1093	831	1093	1093
	8UN		481	568	893	756	893	893
5 1/2	12UN		431	548	862	676	862	862
	16UN		469	548	862	736	862	862
	4UN	920	981	1537	1444	1537	1537	
	6UN	528	697	1093	830	1093	1093	
	8UN	481	568	893	756	893	893	
	10UNS	481	568	893	756	893	893	
	12UN	431	548	862	676	862	862	
5 5/8	14UNS	431	548	862	676	862	862	
	16UN	469	548	862	736	862	862	
	4UN	973	1033	1620	1527	1620	1620	
	6UN	582	749	1173	912	1173	1173	
	8UN	534	621	973	839	973	973	
	10UN	534	621	973	839	973	973	
	12UN	484	603	944	759	944	944	
5 3/4	14UN	484	603	944	759	944	944	
	16UN	523	603	944	821	944	944	
	4UN	1078	1138	1785	1692	1785	1785	
	6UN	687	853	1338	1077	1338	1338	
	8UN	638	728	1141	1001	1141	1141	
	10UNS	687	853	1141	1001	1141	1141	
5 3/4	12UN	545	708	1110	855	1110	1110	
	14UNS	545	708	1110	855	1110	1110	

订货说明: 请按产品编号直径、每寸牙数和系列代号的产品编号及螺纹精度等级订货。

例: 925-5 1/8-4UN-2A-TS

美标统一螺纹校对塞规

单位: inch

公称直径 或代号	N(牙数 / 英寸)	精度	美制校对螺纹塞规 (件)					
			价格 (元)					
			TS	ZS	TT	TZ	ZT	ZZ
5 3/4	16UN	2A	628	708	1110	985	1110	1110
5 7/8	4UN		1158	1217	1908	1818	1908	1908
	6UN		765	932	1462	1201	1462	1462
	8UN		718	805	1265	1128	1265	1265
	12UN		669	786	1233	1048	1233	1233
	16UN		708	786	1233	1110	1233	1233
6	4UN		1235	1297	2034	1937	2034	2034
	6UN		845	1011	1586	1326	1586	1586
	8UN		797	883	1386	1250	1386	1386
	10UNS		797	883	1386	1250	1386	1386
	12UN		749	883	1386	1173	1386	1386
	14UNS		749	883	1386	1173	1386	1386
7	16UN		749	883	1386	1173	1386	1386
	4UN		1894	1955	3065	2972	3065	3065
	6UN		1504	1670	2617	2357	2617	2617
	8UN		1455	1542	2421	2282	2421	2421
	12UN		2703	2926	4590	4240	4590	4590
8	16UN		1444	1524	2389	2266	2389	2389
	4UN		2580	2637	4135	4045	4135	4135
	6UN		2184	2353	3690	3425	3690	3690
	8UN		2141	2227	3492	3357	3492	3492
	12UN		2090	2208	3463	3276	3463	3463
10	16UN		2129	2208	3463	3340	3463	3463
	4UN		3921	3981	6242	6150	6242	6242
	6UN	3531	3697	5798	5538	5798	5798	
	8UN	3483	3561	5584	5462	5584	5584	
	12UN	3434	3551	5568	5382	5568	5568	
11	16UN	3469	3551	5568	5442	5568	5568	
	4UN	4579	4638	7272	7181	7272	7272	
	6UN	4190	4355	6828	6568	6828	6828	
	8UN	4141	4227	6630	6494	6630	6630	
	12UN	3915	4207	6600	6140	6600	6600	
12	16UN	4129	4207	6600	6474	6600	6600	
	4UN	5237	5295	8304	8213	8304	8304	
	6UN	4847	5012	7861	7601	7861	7861	
	8UN	4799	4886	7662	7525	7662	7662	
	12UN	4748	4867	7635	7447	7635	7635	
16UN	4787	4867	7635	7508	7635	7635		

订货说明: 请按产品编号直径、每寸牙数和系列代号的产品编号及螺纹精度等级订货。

例: 925-5 7/8-6UN-2A-TS

梯形螺纹环规

单位: mm

编号	公称直径	螺距	精度	价格 (元 / 件)	
				T	Z
939	10	2	7h 7e 7c 8h 8e 8c 9h 9e 9c	398	312
		3		437	352
	12	2		398	312
		3		437	352
	14	2		398	312
		3		437	352
	16	2		455	335
		4		497	376
	18	2		455	335
		4		497	376
	20	2		497	401
		4		533	442
	22	3		574	414
		5		615	453
	24	3		574	414
		5		615	453
	26	3		674	455
		5		715	497
	28	3		674	455
		5		715	497
	30	3		752	616
		6		793	656
	32	3		799	673
		6		893	779
	34	3		699	616
		6		893	779
	36	3		699	616
		6		991	794
	38	3		712	642
		7		1089	847
	40	3		780	688
		7		1130	894
	42	3		855	717
		7		1104	883
	44	3		937	783
		7		1211	969
	46	3		1028	864
		8		1330	1066
	48	3		1088	942
		8		1399	1119
50	3	1175	943		
	8	1465	1175		

订货说明: 请按产品编号、公称直径、螺距及精度等级订货。 例: 939-Tr10×2-7h-T

梯形螺纹环规

单位：mm

编号	公称直径	螺距	精度	价格(元/件)	
				T	Z
939	52	3	7h 7e 7c 8h 8e 8c 9h 9e 9c	1175	943
		8		1527	1233
	55	3		1290	1034
		9		1673	1353
	60	3		1378	1104
		9		1788	1446
	65	4		1515	1399
		10		1988	1776
	70	4		1656	1537
		10		2185	1947
	75	4		1834	1563
		10		2400	2139
	80	4		1996	1593
		10		2639	2337
	85	4		2196	1748
		12		2902	2591
	90	4		2412	1919
		12		3188	2851
	95	4		2654	2113
		12		3506	3133
	100	4		2918	2618
		12		3855	3445
	110	4		3028	2550
		12		4238	3785
	120	6		3329	2805
		12		4670	4579
	130	6		3658	3082
		14		5135	5035
	140	6		3842	3501
		14		5646	5537

订货说明：请按产品编号、公称直径、螺距及精度等级订货。 例：939-Tr52×3-7h-T

梯形螺纹塞规

单位：mm

编号	公称直径	螺距	精度	价格 (元 / 付)
940	10	2	7H 8H 9H	210
		3		245
	12	2		210
		3		245
	14	2		210
		3		245
	16	2		227
		4		268
	18	2		245
		4		292
	20	2		245
		4		292
	22	3		285
		5		338
	24	3		285
		5		338
	26	3		314
		5		375
	28	3		314
		5		375
	30	3		359
		6		445
	32	3		404
		6		501
	34	3		404
		6		501
	36	3		433
		6		539
	38	3		467
		7		579
	40	3		488
		7		607
42	3	511		
	7	729		
44	3	562		
	7	696		
46	3	618		
	8	768		
48	3	656		
	8	815		
50	3	692		
	8	858		

订货说明：请按产品编号、公称直径、螺距及精度等级订货。例：940-Tr10×2-7H

梯形螺纹塞规

单位：mm

编号	公称直径	螺距	精度	价格(元/付)	
				T	Z
940	52	3	7H 8H 9H	525	440
		8		654	546
	55	3		550	473
		9		729	623
	60	3		605	518
		9		800	685
	65	4		637	582
		10		869	796
	70	4		736	638
		10		1019	969
	75	4		806	699
		10		1119	1066
	80	4		886	768
		10		1230	1171
	85	4		972	844
		12		1482	1411
	90	4		1068	925
		12		1631	1552
	95	4		1173	1016
		12		1791	1705
	100	4		1289	1116
		12		1971	1876
	110	4		1414	1225
		12		2164	2060
	120	6		1556	1346
		12		2613	2306
	130	6		1712	1478
		14		2874	2739
	140	6		1961	1703
		14		3158	3014

订货说明：请按产品编号、公称直径、螺距及精度等级订货。 例：940-Tr52×3-7H-T

55° 非密封管螺纹环规

单位: inch

编号	规格	精度	备注	价格 (元 / 件)	
				T	Z
937	G 1/8	A、B	管螺纹环规通端不分级, 止端分 A、B 级。	138	122
	G 1/4			138	122
	G 3/8			156	124
	G 1/2			156	124
	G 5/8			159	138
	G 3/4			183	138
	G 7/8			183	138
	G 1			208	182
	G 1 1/8			208	182
	G 1 1/4			269	208
	G 1 1/2			269	208
	G 1 3/4			323	287
	G 2			347	298
	G 2 1/4			464	371
	G 2 1/2			519	453
	G 2 3/4			597	464
	G 3			597	464
	G 3 1/4			768	623
	G 3 1/2			768	623
	G 4			1329	1065
G 6	1595	1359			

订货说明: 请按产品编号、规格及精度等级订货。 例: 937-G1/8-A-T

55° 非密封管螺纹塞规

单位: inch

编号	规格	单位	价格 (元 / 付)
938	G 1/8	付	103
	G 1/4		103
	G 3/8		103
	G 1/2		120
	G 5/8		120
	G 3/4		142
	G 7/8		142
	G 1		161
	G 1 1/8		167
	G 1 1/4		167
	G 1 3/8		177
	G 1 1/2		222
	G 1 3/4		247
	G 1 7/8		247
	G 2		292
	G 2 1/4		375
	G 2 1/2		542
	G 2 3/4		578
	G 3		578
	G 3 1/4		578
G 3 1/2	780		

订货说明: 请按产品编号、规格等级订货。 例: 938-G1/8

单位: inch

编号	规格	单位	价格 (元 / 件)	
			T	Z
938	G 4	件	848	678
	G 6		989	847

订货说明: 请按产品编号、规格等级订货。 例: 938-G4-T

抽油杆环规

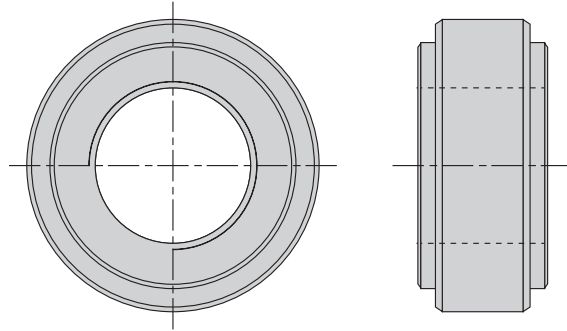

单位: inch

编号	公称直径	规格范围	代号	价格 (元 / 件)	
				不送检	送检
941	3/4	CYG 13(1/2)	P8	1190	1771
			P6	623	928
			P4	3395	5063
			P2	2264	3373
			B1	1301	1940
			B3	3395	5063
			B5	623	928
			B7	1131	1686
	15/16	CYG 16(5/8)	P8	1131	1686
			P6	583	870
			P4	2804	4179
			P2	1867	2784
			B1	1246	1857
			B3	2804	4179
	1 1/16	CYG 19(3/4)	P8	1246	1857
			P6	699	1042
			P4	3113	4641
			P2	2066	3082
			B1	1359	2027
			B3	3113	4641
	1 3/16	CYG 22(7/8)	P8	1301	1940
			P6	758	1132
			P4	3395	5063
			P2	2264	3373
			B1	1473	2195
			B3	3395	5063
	1 3/8	CYG 25(1)	P8	1359	2027
			P6	816	1217

订货说明: 请按产品编号、公差直径、规格范围及代号订货。 例: 941-3/4-CYG 13(1/2)-P8- 送检

抽油杆环规

单位: inch

编号	公称直径	规格范围	代号	价格 (元 / 件)	
				不送检	送检
941	1 3/8	CYG 25(1)	P4	3736	5569
			P2	2490	3712
			B1	1414	2109
			B3	3736	5569
			B5	874	1302
			P8	1414	2109
	1 9/16	CYG 29(1 1/8)	P6	874	1302
			P4	4048	6033
			P2	2604	3881
			B1	1699	2533
			B3	4048	6033
			B5	1021	1523

订货说明: 请按产品编号、公差直径、规格范围及代号订货。 例: 941-1 3/8-CYG 25(1) -P4- 送检

抽油杆塞规

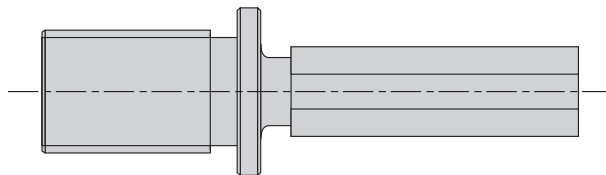

单位: inch

编号	公称直径	规格范围	代号	价格 (元 / 件)	
				不送检	送检
942	3/4	CYG 13(1/2)	P7	767	999
			P5	548	714
			P3	1572	2051
			P1	1092	1424
			B6	436	568
			B4	1572	2051
			B2	600	781
			1 5/16	CYG 16(5/8)	P7
	P5	507			663

订货说明: 请按产品编号、公差直径、规格范围及代号订货。 例: 942-3/4-CYG 13(1/2)-P7- 送检

抽油杆塞规

单位: inch

编号	公称直径	规格范围	代号	价格 (元 / 件)	
				不送检	送检
942	15/16	CYG 16(5/8)	P3	1502	1959
			P1	1012	1319
			B6	393	513
			B4	1502	1959
			B2	548	714
	1 1/16	CYG 19(3/4)	P7	816	1065
			P5	563	733
			P3	1801	2349
			P1	1203	1568
			B6	491	642
	1 3/16	CYG 22(7/8)	B4	1801	2349
			B2	656	856
			P7	957	1248
			P5	616	806
			P3	2101	2741
	1 3/8	CYG 25(1)	P1	1394	1820
			B6	548	714
			B4	2101	2741
			B2	710	926
			P7	1092	1424
	1 9/16	CYG 29(1 1/8)	P5	660	862
			P3	2400	3130
			P1	1583	2065
			B6	600	781
			B4	2400	3130
			B2	816	1065
			P7	1229	1602
			P5	710	926
P3			2704	3526	
P1			1801	2349	
		B6	656	856	
		B4	2702	3524	
		B2	957	1248	

订货说明: 请按产品编号、公差直径、规格范围及代号订货。 例: 942-1 5/16-CYG 16(5/8)-P7- 送检

抽油泵螺纹量规

标准：GB/T18607-2008
Q/HLR

单位：inch

规格	价格 (元)												
	不送检					送检							
	塞规 (付)		环规 (付)		T (件)	Z (件)	校对规 TT TZ ZT ZZ TS ZS (件)	塞规 (付)		环规 (付)			
	编号		编号					T (件)	Z (件)	TT TZ ZT ZZ TS ZS (件)	T (件)	Z (件)	校对规 TT TZ ZT ZZ TS ZS (件)
	936	935	936	935									
	精度		精度					3B	3A				
3B	3A	3B	3A										
0.7500-10(19.050)	344	778	468	310	268	389	881	530	351	305			
0.7500-16(19.050)	344	778	468	310	268	389	881	530	351	305			
0.8750-14(22.225)	369	856	511	344	293	416	967	579	389	331			
0.9375-16(23.813)	369	856	511	344	293	416	967	579	389	331			
1.0000-14(25.400)	392	935	560	375	317	444	1057	634	423	359			
1.1250-16(28.575)	392	935	560	375	317	444	1057	634	423	359			
1.1894-14(30.211)	417	1037	621	417	344	471	1171	701	469	389			
1.2500-14(31.750)	417	1037	621	417	344	471	1171	701	469	389			
1.3125-16(33.338)	440	1142	686	457	369	498	1290	775	516	416			
1.3330-16(33.858)	440	1142	686	457	369	498	1290	775	516	416			
1.3750-14(34.925)	491	1298	777	521	392	555	1469	880	589	444			
1.4704-14(37.348)	491	1298	777	521	392	555	1469	880	589	444			
1.5000-16(38.100)	587	1427	857	570	417	665	1611	968	643	471			
1.5084-14(38.313)	587	1427	857	570	417	665	1611	968	643	471			
1.5604-14(39.634)	637	1555	932	623	440	720	1759	1054	705	498			
1.5730-16(39.954)	637	1555	932	623	440	720	1759	1054	705	498			
1.7500-14(44.450)	686	1686	1011	675	464	775	1906	1143	762	525			
1.8024-14(45.781)	686	1686	1011	675	464	775	1906	1143	762	525			
1.8750-16(47.625)	736	1815	1090	726	516	833	2053	1232	821	583			
1.9864-14(50.455)	736	1815	1090	726	516	833	2053	1232	821	583			
2.0035-11.5(50.889)	810	2076	1244	832	637	914	2348	1406	942	720			
2.0870-16(53.010)	810	2076	1244	832	637	914	2348	1406	942	720			
2.1095-11.5(53.581)	882	2331	1399	932	710	998	2638	1583	1054	802			
2.2380-11.5(56.845)	882	2331	1399	932	710	998	2638	1583	1054	802			
2.3755-11.5(60.338)	1104	2591	1555	1036	785	1248	2930	1758	1172	885			
2.5625-11.5(65.088)	1104	2591	1555	1036	785	1248	2930	1758	1172	885			
2.5730-16(65.354)	1225	2982	1787	1195	882	1384	3371	2022	1348	998			
2.7380-11.5(69.540)	1225	2982	1787	1195	882	1384	3371	2022	1348	998			
3.1715-11.5(80.556)	1347	3369	2022	1347	979	1523	3806	2284	1523	1106			
3.1875-11.5(80.963)	1347	3369	2022	1347	979	1523	3806	2284	1523	1106			
3.2380-11.5(82.245)	1470	3757	2253	1504	1104	1661	4247	2548	1699	1248			
3.3825-11.5(85.916)	1470	3757	2253	1504	1104	1661	4247	2548	1699	1248			
3.6875-11.5(93.663)	1592	4144	2486	1658	1225	1800	4687	2812	1875	1384			
4.2380-11.5(107.645)	2205	4797	2878	1919	1592	2493	5422	3253	2169	1800			

订货说明：请按产品编号、规格及精度级别订货。 例：936-0.7500-10 (19.050) -3B

用螺纹密封的管螺纹量规

单位: inch

编号	规格	单位	备注	价格(元)
946	Rc 1/8	件	塞规	234
	Rc 1/4			234
	Rc 3/8			234
	Rc 1/2			316
	Rc 3/4			316
	Rc 1			445
	Rc 1 1/4			622
	Rc 1 1/2			622
	Rc 2			663

单位: inch

编号	规格	单位	备注	价格(元)
945	R 1/8	件	环规	551
	R 1/4			551
	R 3/8			551
	R 1/2			735
	R 3/4			735
	R 1			931
	R 1 1/4			1161
	R 1 1/2			1161
	R 2			1313

订货说明: 请按产品编号、规格范围订货。例: 946-Rc 1/8

60° 锥管螺纹量规

单位: inch

编号	规格	单位	备注	价格(元)
944	NPT-1/8	件	塞规	234
	NPT-1/4			234
	NPT-3/8			234
	NPT-1/2			316
	NPT-3/4			316
	NPT-1			445
	NPT-1 1/4			622
	NPT-1 1/2			622
	NPT-2			663

单位: inch

编号	规格	单位	备注	价格(元)
943	NPT-1/8	件	环规	551
	NPT-1/4			551
	NPT-3/8			551
	NPT-1/2			735
	NPT-3/4			735
	NPT-1			931
	NPT-1 1/4			1161
	NPT-1 1/2			1161
	NPT-2			1313

订货说明: 请按产品编号、规格范围订货。例: 944-NPT-1/8

气瓶专用螺纹塞规

单位：mm

编号	规格	牙数 / 英寸	螺距	锥度值	价格 (元 / 付)
948	PZ39.0	12	2.117	3:25	655
	PZ30.3	14	1.814		627
	PZ27.8				604
	PZ19.2				570
	PZ39.0- 光面	12	2.117		326
	PZ30.3- 光面	14	1.814		315
	PZ27.8- 光面				277
	PZ19.2- 光面				261

订货说明：请按产品编号、规格订货。 例：948-PZ39.0

气瓶专用螺纹环规

单位：mm

编号	规格	牙数 / 英寸	螺距	锥度值	价格 (元 / 件)
947	PZ39.0	12	2.117	3:25	989
	PZ30.3	14	1.814		963
	PZ27.8				942
	PZ19.2				905
	PZ39.0- 光面	12	2.117		459
	PZ30.3- 光面	14	1.814		447
	PZ27.8- 光面				422
	PZ19.2- 光面				385

订货说明：请按产品编号、规格订货。 例：947-PZ39.0

美标干密封管螺纹塞规

单位: mm

编号	规格	牙数 / 英寸	螺距	锥度值	价格 (元 / 付)		
					L1	L3	光面
950	1/16NPTF	27	0.941	1:16	240	240	240
	1/8NPTF	27	0.941		240	240	240
	1/4NPTF	18	1.411		240	240	240
	3/8NPTF	18	1.411		240	240	240
	1/2NPTF	14	1.814		324	324	324
	3/4NPTF	14	1.814		324	324	324
	1 NPTF	11.5	2.209		458	458	458
	1 1/4NPTF	11.5	2.209		638	638	638
	1 1/2NPTF	11.5	2.209		638	638	638
	2 NPTF	11.5	2.209		681	681	681
	2 1/2 NPTF	8	3.175		728	728	728
	3 NPTF	8	3.175		820	820	820

订货说明: 请按产品编号、规格及用途或量面特征订货。 例: 950-1 NPTF-L1

美标干密封管螺纹环规

单位: mm

编号	规格	牙数 / 英寸	螺距	锥度值	价格 (元 / 件)		
					L1	L2	光面
949	1/16NPTF	27	0.941	1:16	567	567	567
	1/8NPTF	27	0.941		567	567	567
	1/4NPTF	18	1.411		567	567	567
	3/8NPTF	18	1.411		567	567	567
	1/2NPTF	14	1.814		755	755	755
	3/4NPTF	14	1.814		755	755	755
	1 NPTF	11.5	2.209		958	958	958
	1 1/4NPTF	11.5	2.209		1194	1194	1194
	1 1/2NPTF	11.5	2.209		1194	1194	1194
	2 NPTF	11.5	2.209		1349	1349	1349
	2 1/2 NPTF	8	3.175		1376	1376	1376
	3 NPTF	8	3.175		1455	1455	1455

订货说明: 请按产品编号、规格及用途或量面特征订货。 例: 949-1 NPTF-L1

针 规

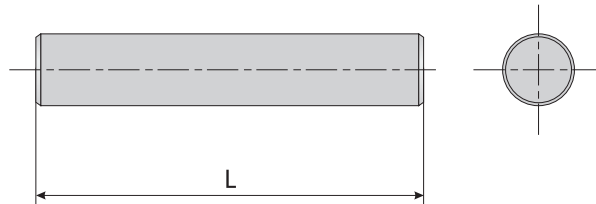

单位：mm

编号	公称直径	L	数量	间距	备注	价格 (元)																																			
						±0.001	±0.002																																		
922-01	0.1;0.11……0.5	50	41	0.01	单针购买按平均价格计算	658	589																																		
922-02	0.5;0.51……1.0		51			716	570																																		
922-03	1.0;1.01……1.5							763	607																																
922-04	1.5;1.51……2.0									890	810																														
922-05	2.0;2.01……2.5											12.5;12.51……13.0																													
922-06	2.5;2.51……3.0																																								
922-07	3.0;3.01……3.5																																								
922-08	3.5;3.51……4.0																																								
922-09	4.0;4.01……4.5																																								
922-10	4.5;4.51……5.0																																								
922-11	5.0;5.01……5.5																																								
922-12	5.5;5.51……6.0																																								
922-13	6.0;6.01……6.5																																								
922-14	6.5;6.51……7.0																																								
922-15	7.0;7.01……7.5																																								
922-16	7.5;7.51……8.0																																								
922-17	8.0;8.01……8.5																																								
922-18	8.5;8.51……9.0																																								
922-19	9.0;9.01……9.5																																								
922-20	9.5;9.51……10.0																																								
922-21	10.0;10.01……10.5																																								
922-22	10.5;10.51……11.0																																								
922-23	11.0;11.01……11.5																																								
922-24	11.5;11.51……12.0																																								
922-25	12.0;12.01……12.5																																								
922-26	12.5;12.51……13.0																																								

订货说明：请按产品编号订货。 例：922-01

光滑极限塞规

单位: mm

编号	规格	价格 (元 / 付)				
		H6	H7	H8	H9	≥ H10
933	1	79	54	44	45	25
	1.5					
	2					
	2.5	66	49	40	36	24
	2.8					
	2.9					
	3					
	3.1					
	3.2					
	3.4	84	57	47	42	37
	3.6					
	3.8					
	4					
	4.2					
	4.5					
	4.8					
	5					
	5.5					
	6					
	6.5					
	7					
	7.5					
	8					
	8.5					
	9					
	9.5					
	10					
	10.5					
	11					
	11.5					
	12					
12.5						
13						
13.5						
14						
14.5						
15	97	64	60	54	41	
15.5						
16						
17						
18	108	76	68	64	51	
18.5						
19						

订货说明: 请按产品编号、规格及精度订货。 例: 933-1-H7

光滑极限塞规

单位：mm

编号	规格	价格 (元 / 付)							
		H6	H7	H8	H9	≥ H10			
933	20	108	76	68	64	51			
	21								
	22								
	23								
	24								
	25	129	92	89	82	65			
	26								
	27								
	28								
	29								
	30	147	114	101	97	81			
	31								
	32								
	34								
	36								
	38	200	151	138	129	106			
	39								
	40								
	42								
	44								
45	189						162	142	117
48									
50									

订货说明：请按产品编号、规格及精度等级订货。 例：933-30-H7

单位：mm

编号	规格	价格 (元 / 付)				
		H6	H7	H8	H9	≥ H10
933	51--60	---	308	308	308	308
	61--70		365	365	365	365
	71--80		411	411	411	411
	81--90		442	442	442	442
	91--100		486	486	486	486

订货说明：请按产品编号、规格范围及精度等级订货。 例：933-51-H7

单头不全形塞规

单位: mm

编号	规格范围	精度	单位	价格(元)
952	100.1--110	H7 H8 H9 H10 H11	付	838
	110.1--120			911
	120.1--130			960
	130.1--140			1008
	140.1--150			1151
	150.1--160			1271
	160.1--170			1390
	170.1--180			1439
	180.1--190			1558
	190.1--200			1630
	200.1--300			2159
	300.1--400			2875
	400.1--500			3597

订货说明: 请注明产品编号、规格范围及精度订货。 例: 952-100.1-100-H7

对表环规

单位: mm

编号	规格范围	单位	价格(元)
934	$\Phi 3-4$	件	758
	$> \Phi 4-5$		727
	$> \Phi 5-26$		263
	$> \Phi 26-50$		334
	$> \Phi 50-65$		435
	$> \Phi 65-90$		726
	$> \Phi 90-110$		931
	$> \Phi 110-120$		1448
	$> \Phi 120-130$		1613
	$> \Phi 130-140$		2023
	$> \Phi 140-150$		2665
	$> \Phi 150-170$		3541
	$> \Phi 170-190$		3987
	$> \Phi 190-200$		4263

订货说明: 请按产品编号、规格范围订货。 例: 934- $\Phi 3$

三 针

单位：mm

编号	公称直径	价格 (元 / 付)	
		0 级	1 级
921-01	0.118	---	100
	0.142		
	0.185		
	0.250		
	0.291		
	0.343		
	0.433		
	0.511		
	0.572		
	0.724		
	0.796		
	0.866		
	1.008		
	1.157		
	1.302		
	1.441		
	1.553		
	1.591		
	1.732		
	1.833		
	2.050		
	2.311		
	2.595		
	2.886		
3.106			
3.177			
3.550			
4.120			
4.400			
4.773			

订货说明：请按产品编号、公差直径及精度等级订货。 例：921-01-0.118-1 级

莫氏圆锥量规

单位：mm

编号	规格	单位	备注	价格(元)
954-01	0#	付	无扁尾	2218
954-02	1#			1636
954-03	2#			909
954-04	3#			796
954-05	4#			975
954-06	5#			1533
954-07	6#			1954

单位：mm

编号	规格	单位	备注	价格(元)
955-01	0#	付	带扁尾	2365
955-02	1#			1811
955-03	2#			992
955-04	3#			834
955-05	4#			1037
955-06	5#			1617
955-07	6#			2330

订货说明：请按产品编号订货。 例：955-01

量规价格补充说明

1. 美标量规 3A、1A 和 3B、1B 级在 2A 和 2B 级价格基础上加价 20% 执行。
2. 螺纹塞规单件产品，T 端或者 Z 端是正常产品价格的 70% 执行。
3. 双精度公制螺纹量规，按相同规格及中径精度的公制螺纹环、塞规产品价格基础上加价 10% 执行。
4. 左旋量规在相同规格价格基础上加价 35% 执行。
5. 单一中径螺纹环规价格为普通螺纹环规价格的 1.5 倍。
6. 以上未涉及量规订货按非标订货处理，价格面议。

通用技术集团哈尔滨量具刃具有限责任公司营销网络

名 称	电 话	地 区
业务咨询热线	0451-86792588	黑龙江省哈尔滨市 和平路 44 号
	0451-86792589	
	0451-86792590	
量仪业务咨询	0451-86792755	
	13936314044 刘顺起	
凯狮业务咨询	0451-86792697	
	13998311417 黄东冰	
数控业务咨询	0451-86792697	
	13998311417 黄东冰	
量刀具业务咨询	0451-86792655	
	13701765035 郝军	
进出口业务	0451-86792334/2347	港、澳、台及国外
售后服务	0451-86792601	量具、刀具产品
	0451-86792493	量仪产品
	0451-86792697	数控刀具、凯狮产品
	0451-86792534	数控
全国免费服务电话	400-008-1952	黑龙江省哈尔滨市和平路 44 号